

# User manual

MANUEL D'UTILISATION  
GEBRUIKSAANWIJZING  
GEBRAUCHSANWEISUNG  
MANUALE DI ISTRUZIONI  
MANUAL DE INSTRUCCIONES  
INSTRUKCJA OBSŁUGI  
NÁVOD K OBSLUZE

## 708D





# Inhoudsopgave

<b>Inhoudsopgave</b> .....	<b>1</b>
<b>Voorwoord</b> .....	<b>2</b>
<b>1 Uw product</b> .....	<b>3</b>
<b>2 Voor gebruik</b> .....	<b>4</b>
2.1 Beoogd gebruik .....	4
2.2 Algemene veiligheidsmaatregelen .....	4
2.3 Symbolen op de rolstoel .....	4
2.4 Transport .....	5
2.5 Opvouwen/Ontvouwen .....	7
2.6 Opslag .....	7
<b>3 Uw rolstoel gebruiken</b> .....	<b>8</b>
3.1 Plaatsen of verwijderen van de voetsteunen .....	8
3.2 Bedienen van de rem .....	8
3.3 Plaatsen of verwijderen van de armsteunen .....	9
3.4 Anatomische zit (optioneel) .....	10
3.5 Anatomische rug (optioneel) .....	10
3.6 Transfer in en uit de rolstoel .....	10
3.7 Rijden met de rolstoel .....	11
<b>4 Montage en afstelling</b> .....	<b>14</b>
4.1 Gereedschap .....	14
4.2 Leveringsomvang .....	14
4.3 Afstellen van de remmen .....	14
4.4 Lengte van de voetsteunen .....	15
<b>5 Onderhoud</b> .....	<b>16</b>
5.1 Tijdstippen voor onderhoud .....	16
5.2 Instructies voor onderhoud .....	16
5.3 Probleemoplossing .....	17
5.4 Verwachte levensduur .....	17
5.5 Hergebruik .....	17
5.6 Beëindiging van gebruik .....	17
<b>6 Technische specificaties</b> .....	<b>18</b>

## Voorwoord

Proficiat! U bent eigenaar van een Vermeiren-rolstoel!

Deze rolstoel werd vervaardigd door gekwalificeerd en toegewijd personeel. Hij werd ontworpen en geproduceerd volgens hoge kwaliteitsnormen, bewaakt door Vermeiren.

Om u te ondersteunen bij het gebruik van deze rolstoel en zijn bedieningsmogelijkheden, bieden we u deze handleiding aan. Lees deze informatie zorgvuldig door: het zal u helpen om vertrouwd te raken met de besturing, mogelijkheden en beperkingen van uw rolstoel.

Indien u na het lezen van deze handleiding nog vragen heeft, aarzel dan niet om contact op te nemen met uw vakhandelaar. Hij/Zij zal u met plezier verder helpen.

### **Belangrijke opmerking**

Om uw veiligheid te garanderen, en om de levensduur van uw product te verlengen, raden we u aan om er goed zorg voor te dragen en om regelmatig nazicht en onderhoud te laten uitvoeren.

Deze handleiding houdt rekening met de recentste productontwikkelingen. De Firma Vermeiren behoudt zich het recht voor om wijzigingen aan dit type product door te voeren zonder verplicht te zijn om voordien geleverde producten aan te passen of te vervangen.

Afbeeldingen van het product worden gebruikt om de instructies in deze handleiding te verduidelijken. Details van het afgebeelde product kunnen afwijken van uw aangekochte product.

### **Beschikbare informatie**

Op onze website <http://www.vermeiren.com/> kan u steeds de meest recente versie terugvinden van de informatie in deze handleiding. Contacteer deze website regelmatig voor mogelijke updates.

Mensen met een visuele beperking kunnen de elektronische versie van deze handleiding downloaden en laten voorlezen door een tekst-naar-spraak programma.



Deze gebruiksaanwijzing  
Voor de gebruiker en vakhandelaar



Onderhoudshandleiding voor rolstoelen  
Voor de vakhandelaar



EC-conformiteitsverklaring

# 1 Uw product



1. Handgrepen
2. Rug
3. Armleggers
4. Armsteunen
5. Zit
6. Voetsteunen
7. Voetplaten
8. Stuurwielen (voorwielen)
9. Remmen
10. Aandrijfwielen (achterwielen)
11. Aandrijfhoepels
12. Trapdop
13. Kruis
14. Identificatieplaat

## 2 Voor gebruik

### 2.1 Beoogd gebruik

- Indicaties en contra-indicaties: De gebruiker kan de rolstoel zelf voortbewegen of laten duwen door een begeleider. De rolstoel is bedoeld voor oudere personen of mensen die moeilijk of niet kunnen lopen, onder andere door verlamming, verlies van ledematen, defect of aandoeningen van ledematen, contracturen of gewrichtsaandoeningen, hart- en bloedsomloopinsufficiëntie, evenwichtsstoornissen, cachexie (afname van het spierweefsel), ... Gebruik deze rolstoel NIET indien u lijdt aan psychische of mentale beperkingen waardoor u uzelf of andere mensen in gevaar kan brengen bij het rijden. Consulteer daarom eerst uw dokter, en informeer uw vakhandelaar over zijn/haar advies.
- Deze rolstoel is geschikt voor gebruik binnen en buiten.
- Deze rolstoel is uitsluitend ontworpen voor het vervoer/transfer van één (1) persoon met een maximumgewicht van 120 kg. Het is niet bedoeld om goederen of objecten te vervoeren, noch voor enig ander gebruik dan hiervoor beschreven.
- Gebruik enkel accessoires en reserveonderdelen die werden goedgekeurd door Vermeiren.
- Lees eerst alle technische details en limieten van uw rolstoel in hoofdstuk 6.
- De garantie op dit product is gebaseerd op normaal gebruik en onderhoud zoals beschreven in deze handleiding. De garantie vervalt bij schade die werd veroorzaakt door verkeerd gebruik of gebrek aan onderhoud.

### 2.2 Algemene veiligheidsmaatregelen

 **VOORZICHTIG** Gevaar voor letsel en/of beschadiging

Lees de instructies in deze handleiding en volg ze nauwkeurig op. Zo niet, kan dit leiden tot lichamelijk letsel of beschadiging aan uw rolstoel.

Houd rekening met de volgende algemene waarschuwingen tijdens het gebruik:

- Gebruik de rolstoel niet indien u onder invloed bent van alcohol, medicijnen of andere substanties die uw rijvermogen verminderen.
- Houd er rekening mee dat sommige onderdelen van uw rolstoel zeer warm of koud kunnen worden door omgevingstemperatuur, de zon of verwarmingstoestellen. Wees daarom voorzichtig bij het aanraken. Draag beschermende kleding bij koud weer. Bij buitengebruik kunnen rijhandschoenen de grip op de aandrijfhoepels verbeteren.
- Wijzig uw rolstoel op geen enkele manier.

Houd er rekening mee dat uw rolstoel, afhankelijk van de gebruikte instelling, bij sommige diefstalsystemen interferentie kan geven. Hierdoor kan het winkelalarm in werking gesteld worden.

Indien zich een ernstig incident heeft voorgedaan met uw product, breng dan Vermeiren of uw gespecialiseerde dealer op de hoogte, evenals de bevoegde autoriteit in uw land.

### 2.3 Symbolen op de rolstoel



Maximum gewicht van de gebruiker in kg



Maximale veilige helling in ° (graden)



Type aanduiding

## 2.4 Transport

### 2.4.1 Transport in een voertuig, als bagage

 **WAARSCHUWING** Gevaar voor letsel

- Zorg ervoor dat de rolstoel voldoende vastgemaakt is, om verwonding van de inzittenden tijdens aanrijding of plots remmen te voorkomen.
  - Gebruik voor het vastmaken van de rolstoel en de passagiers NOOIT dezelfde gordel.
1. Verwijder de voetsteunen, armsteunen en accessoires.
  2. Berg de voetsteunen, armsteunen en accessoires veilig op.
  3. Indien mogelijk, vouw de rolstoel op en verwijder de achterwielen.
  4. Plaats de rolstoel in de bagageruimte.
  5. Indien de rolstoel en de passagiersruimte NIET gescheiden zijn, sjoer het frame van de rolstoel goed vast aan het voertuig. U kunt hiervoor gebruik maken van de veiligheidsgordels die in het voertuig voorhanden zijn.

### 2.4.2 Gebruik van de rolstoel als zit in een motorvoertuig

 **WAARSCHUWING** Gevaar voor letsel

- De rolstoel heeft de crashtest volgens ISO 7176-19: 2008 doorstaan en is zodanig ontworpen en getest om alleen te worden gebruikt als een naar voren gerichte zit in een motorvoertuig.
- Gebruik de bekkengordel van de rolstoel niet als riem voor inzittenden, deze is hiervoor niet geschikt.

De rolstoel is getest met een vierpunts rolstoelvastzetsysteem en een driepunts veiligheidssysteem voor inzittenden. Probeer zoveel mogelijk gebruik te maken van de zetel van het voertuig en de rolstoel te bewaren in de laadruimte.

Procedure om de rolstoel vast te maken aan het voertuig:

1. Controleer of het voertuig is uitgerust met een geschikt rolstoel vastzetsysteem en een veiligheidssysteem voor inzittenden volgens ISO 10542.
2. Controleer dat de onderdelen van het rolstoel vastzetsysteem en het veiligheidssysteem voor inzittenden niet versleten, vervuild, beschadigd of gebroken zijn.
3. Indien uitgerust met een verstelbare zit en/of een kantelbare rug, controleer of de rolstoelgebruiker zo recht mogelijk zit. Als de toestand van de gebruiker dit niet toe laat, moet een risicoanalyse worden uitgevoerd om de veiligheid van de gebruiker tijdens transport te evalueren.
4. Verwijder alle gemonteerde accessoires zoals dienbladen en beademingsapparatuur en zet ze op een veilige plaats.
5. Positioneer de rolstoel naar voren in de rijrichting, centraal tussen de vastzet rails die zijn vastgemaakt in de vloer van het voertuig.
6. Maak de voorste veiligheidsgordels vast volgens de instructies van het op de aangegeven plaats riem-systeem van de fabrikant (Figuur 1). Deze plaats is gemarkeerd op de rolstoel door een symbool (Figuur 2).
7. Rol de rolstoel naar achteren tot de voorste gordels strak zijn.
8. Zet de remmen van de rolstoel aan.
9. Maak de achterste veiligheidsgordels vast volgens de instructies van het op de aangegeven plaats riem-systeem van de fabrikant. (Figuur 1)
10. Deze plaats is gemarkeerd op de rolstoel door een symbool (Figuur 2).

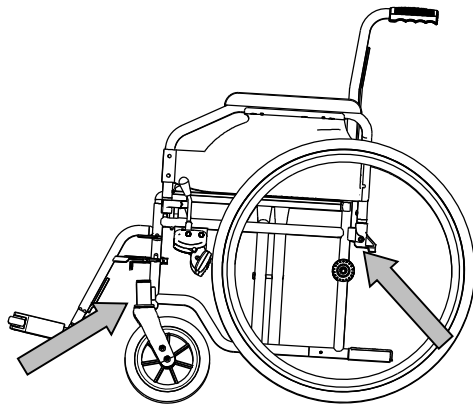

Figuur 1

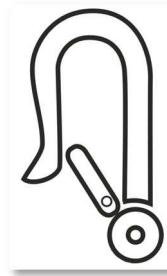

Figuur 2

Procedure om de rolstoelgebruiker vast te maken:

1. Verwijder beide armsteunen.
2. Indien aanwezig, bevestig de rolstoel bekkengordel.
3. Bevestig het veiligheidssysteem voor inzittenden volgens de instructies van het riemsysteem van de fabrikant.
4. Draag de bekkengordel laag over de voorkant van de bekken, zodat de hoek van de bekkengordel binnen de gewenste zone van 30° tot 75° met de horizontale is, analoog zoals hieronder aangegeven.
5. Een steilere (grotere) hoek binnen de gewenste zone is wenselijk.
6. Trek de riem strak aan volgens de instructies van het riemsysteem van de fabrikant en in overeenstemming met het comfort van de gebruiker.
7. Zorg ervoor dat de veiligheidsriem verbonden wordt in een rechte lijn aan het ankerpunt van het voertuig en dat er geen bochten in de riem zichtbaar zijn, bijvoorbeeld op de as van het achterwiel.
8. Installeer de armsteunen indien gewenst. Zorg ervoor dat de gordels niet gedraaid zijn of weggehouden worden van het lichaam door rolstoel onderdelen zoals armsteunen of wielen.

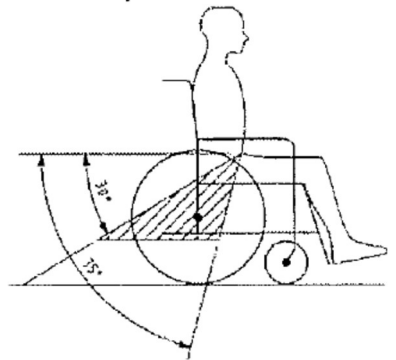

Gordels mogen niet weggehouden worden van het lichaam door rolstoel onderdelen zoals armsteunen of wielen.



De bekkengordel moet volledig contact maken met de voorkant van het lichaam vlakbij de kruising van de dij en het bekken.





## 2.5 Opvouwen/Ontvouwen

**VOORZICHTIG**

Gevaar voor letsel

Houd uw vingers weg van de bewegende onderdelen van de rolstoel.

### 2.5.1 De rolstoel ontvouwen

1. Ga aan de achterzijde van de rolstoel staan.
2. Gebruik de handgrepen van de duwers om de rolstoel zo ver mogelijk te openen.
3. Ga aan de voorzijde van de rolstoel staan.
4. Duw beide buizen waaraan de zit bevestigd is verder naar beneden.
5. Vouw de voetplaten neer, of plaats de voetsteunen terug (zie §3.1).

### 2.5.2 De rolstoel opvouwen

1. Klap de voetplaten omhoog, of verwijder ze (zie § 3.1).
2. Neem de zit aan voor- en achterzijde vast en trek deze omhoog.

### 2.5.3 De achterwielen monteren

1. Neem het achterwiel en druk naafknop ① in.
2. Houdt de naafknop ingedrukt en plaats het achterwiel in de asbus tot deze niet meer verder kan.
3. Laat de naafknop los.
4. Kijk na of het wiel goed vastzit.

### 2.5.4 De achterwielen demonteren

1. Zorg ervoor dat de remmen gedeblokkeerd zijn.
2. Neem de rolstoel vast aan het frame aan de zijde waar u het wiel wil afnemen.
3. Druk op de knop ① in het midden van de naaf van het wiel.
4. Trek het wiel van het frame weg.

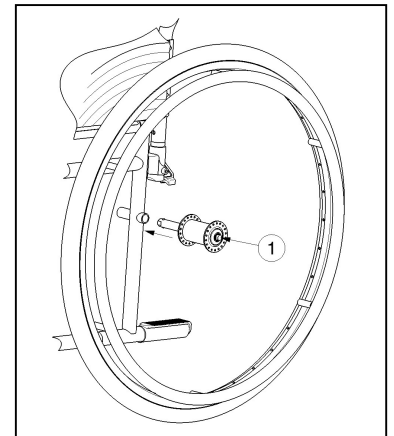

## 2.6 Opslag



Zorg ervoor dat uw rolstoel droog wordt bewaard om schimmel of schade aan de bekleding te voorkomen, zie hoofdstuk 6.

## 3 Uw rolstoel gebruiken

**WAARSCHUWING** Gevaar voor letsel

- Lees eerst de voorgaande hoofdstukken en informeer uzelf over het beoogde gebruik. Gebruik uw rolstoel NIET voordat u alle instructies gelezen en begrepen heeft.
- Als u nog vragen heeft of als u ergens aan twijfelt, aarzel dan niet om contact op te nemen met uw lokale vakhandelaar, zorgverlener, of technisch adviseur om u te helpen.
- Houd tijdens gebruik en verstelling uw vingers, gespen, kledij en juwelen uit de buurt van de wielen of bewegende onderdelen.

### 3.1 Plaatsen of verwijderen van de voetsteunen

Het plaatsen van de voetsteunen gaat als volgt:

1. Hou de voetsteun zijdelings aan de buitenkant van het frame van de stoel.
2. Monteer de gaten ② van de voetsteun aan de pennen ③ bevestigd aan het frame.
3. Draai de voetsteun naar binnen totdat de vergrendeling automatisch vastklikt (gaat het inklikken wat zwaar, druk dan de vergrendeling licht aan).
4. Draai de voetplaat naar beneden.
5. Plaats de kuitband terug in de haken ④.

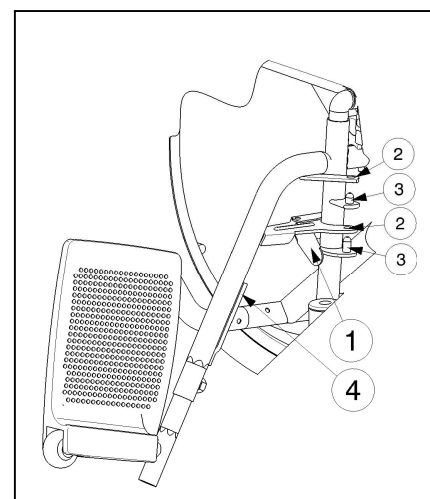

Om de voetsteunen af te nemen gaat u als volgt te werk:

1. Verwijder de kuitband door hem aan beide kanten los te maken van de haken ④.
2. Druk de hendel ① naast de ophanging van de voetsteunen naar achteren.
3. Draai de voetsteun naar de buitenkant van de rolstoel.
4. Trek de boringen ② van de voetsteun uit de pennen bevestigd aan het frame ③.

### 3.2 Bedienen van de rem

**VOORZICHTIG** Gevaar voor letsel

- De rem dient niet om af te remmen tijdens het rijden - Gebruik de rem enkel om te vermijden dat de rolstoel in stilstaande positie weggrolt.
- De werking van de handrem wordt beïnvloed door slijtage en vervuiling van de banden (water, olie, slijk, ...). Controleer voor elk gebruik de staat van de banden.
- De remmen zijn instelbaar en kunnen verslijten – Controleer voor elk gebruik de werking van de remmen.
- Zorg ervoor dat de rolstoel vlak staat alvorens de remmen los gezet worden. Los nooit beide remmen tegelijk.

*Om de remmen in te schakelen:*

1. Druk de hendels van de remmen ① naar voren tot u een duidelijke klik voelt.

*Om de remmen uit te schakelen:*

1. Zet één rem los door de hendel ① naar achteren te trekken.
2. Houdt het ongeremde wiel vast aan de hoepel.
3. Los de andere rem door de hendel naar achteren te trekken.

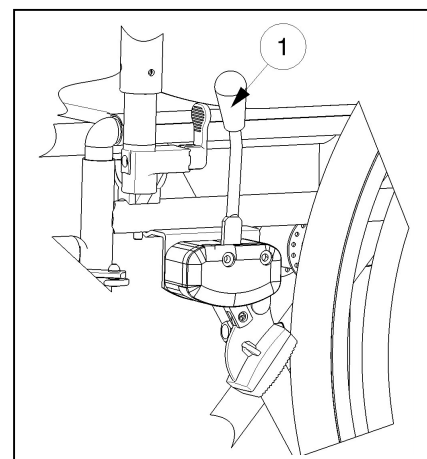

### 3.3 Plaatsen of verwijderen van de armsteunen

 **VOORZICHTIG**

Kans op klemmen – Houd vingers, gespen en kledingstukken weg van de onderkant van de armsteun.

De armsteunen van de rolstoel kunnen worden gemonteerd met volgende instructies:

1. Plaats de achterzijde van de armsteun in dop ① (Fig A).
2. Zorg ervoor dat de armsteun goed bevestigd is.
3. Kantel de armsteun naar voor.
4. Trek de hendel ② op dop ③ omhoog (Fig B).
5. Plaats de voorzijde van de armsteun ④ in dop ③ tot deze vastklikt (Fig B).

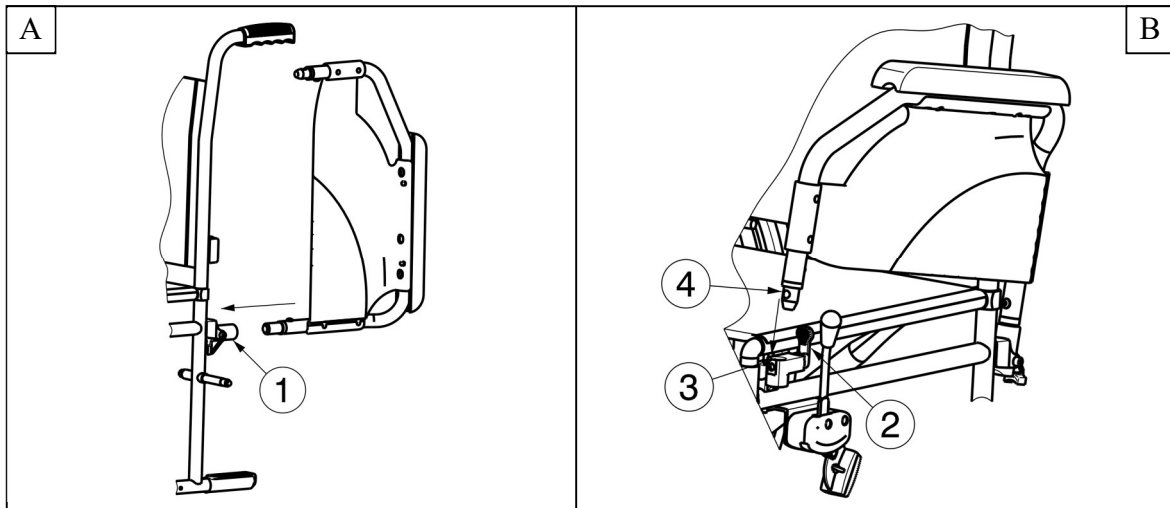

Voor het openen en afnemen van de armsteun gaat u als volgt te werk:

1. Trek aan hendel ② en trek de voorzijde van de armsteun ① omhoog (Fig C).
2. Klap de armsteun naar achter.
3. U verwijdert de armsteun door de achterzijde van de armsteun uit dop ③ te trekken (Fig D).

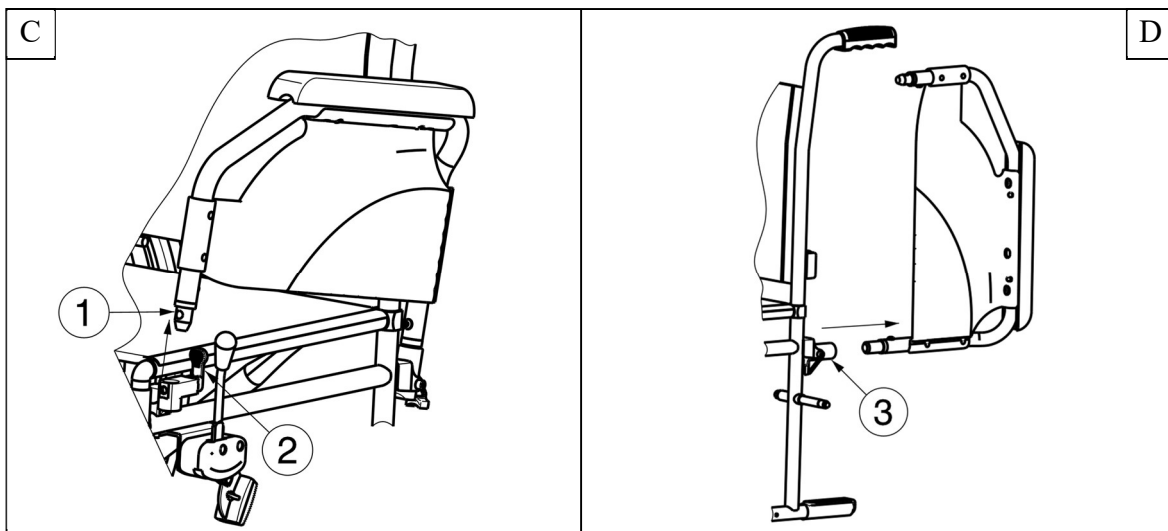

### 3.4 Anatomische zit (optioneel)

**WAARSCHUWING** Gevaar voor letsel

- Controleer dat de zit stevig vastgeklikt is, alvorens de rolstoel te gebruiken.
- Vermijd dat uw vingers geklemd geraken tijdens het montage proces.

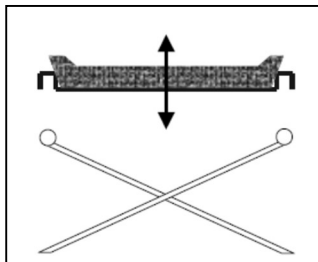

Heeft u gekozen voor een anatomische zit, dan plaatst u deze op de uitgeklapte buisstructuur zodat de ophanging van de zit gelijkmatig op het frame vastklikt. In het houten onderstel vindt u uitsparingen waarin de dwarsbalken van het frame geplaatst kunnen worden. Om de rolstoel op te vouwen neemt u de zit langs boven weg.

### 3.5 Anatomische rug (optioneel)

**WAARSCHUWING** Gevaar voor letsel

- Controleer dat de zit stevig vastgeklikt is, alvorens de rolstoel te gebruiken.
- Vermijd dat uw vingers geklemd geraken tijdens het montage proces.

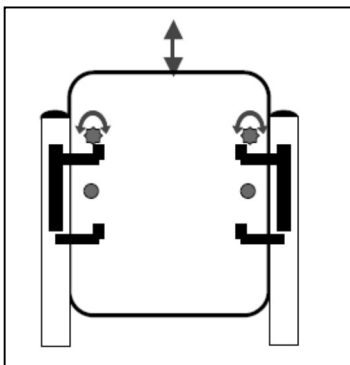

Als u een anatomische rug wilt gebruiken, ga dan als volgt te werk:

1. Schroef de flexibele rug los.
2. Schroef de rugbevestigingen losjes vast.
3. Steek de rug van bovenaf in de houders.
4. Draai de schroeven van de rug vast.
5. Draai de veiligheidsschroeven van de rug vast.

### 3.6 Transfer in en uit de rolstoel

**VOORZICHTIG** Gevaar voor letsel

- Indien u de transfer niet veilig op eigen kracht kan doen, vraag dan hulp van iemand anders.
- Niet op de voetplaten staan.

1. Plaats de rolstoel zo dicht mogelijk bij de stoel, zetel of bed van/naar waar u zich wilt verplaatsen.
2. Zorg dat beide remmen van de rolstoel aan staan.
3. Klap de voetplaten omhoog zodat u er niet op gaat staan.
4. Indien u zich langs de zijkant in of uit de rolstoel wilt verplaatsen, klap dan de armsteun aan die zijde omhoog (zie § 3.3).
5. Verplaats u van of naar de rolstoel.

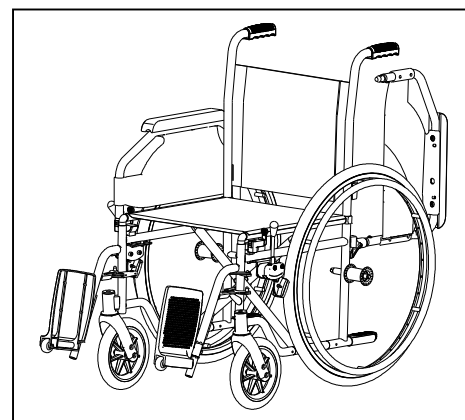

#### 3.6.1 Correcte positie in de rolstoel

Enkele aanbevelingen om comfortabel van uw rolstoel gebruik te maken:

- Plaats uw zitvlak zo dicht mogelijk bij de rug.
- Zorg dat uw bovenbenen horizontaal zijn – Stel eventueel de lengte van de voetsteunen bij (zie § 4.4).

## 3.7 Rijden met de rolstoel

**VOORZICHTIG**

Gevaar voor letsel of beschadiging

- Voor gebruik, zorg ervoor dat:
  - de parkeerremmen goed werken.
  - de remmen in goede staat zijn, hoofdstuk 5.
- Vermijd dat uw vingers gekneld raken tussen de wielspaken.
- Bedien de aandrijfhoepels niet met natte handen.
- Vermijd dat uw handen gekneld raken tussen de aandrijfhoepels wanneer u door smalle doorgangen rijdt.
- Rijd NIET op hellingen, hindernissen, treden of stoepranden die groter zijn dan beschreven in hoofdstuk 6.
- Wanneer u stopt op een (kleine) helling, gebruik dan de remmen.
- Zorg ervoor dat alle vier wielen de grond raken wanneer u op of af een helling rijdt.
- Neem hellingen zo traag mogelijk.
- Blijf altijd op het voetpad wanneer u op de openbare weg rijdt.
- Pas op als de weg gaten of spleten heeft waardoor de wielen kunnen vastlopen.
- Vermijd stenen en andere objecten die de wielen kunnen blokkeren.
- Zorg ervoor dat de voetplaten de grond niet raken bij het nemen van een obstakel.
- Gebruik uw rolstoel niet op roltrappen.
- Indien beschikbaar, bevestig uw veiligheidsgordel.
- Houd steeds rekening met de draaicirkel van de voetplaat om te voorkomen dat voorbijgangers verwond raken, of dat objecten beschadigd raken.
- Indien u niet voldoende ervaring heeft om met uw rolstoel te rijden, vraag dan hulp aan een begeleider. Houd dan uw armen uit de buurt van de wielen, en uw voeten op de voetplaat.
- Trappen mogen enkel genomen worden met behulp van twee begeleiders.
- Neem geen trappen die ongepast zijn voor rolstoelen.

### 3.7.1 Rijden met uw rolstoel:

1. Zet de remmen los.
2. Neem de aandrijfhoepels aan de bovenzijde vast.
3. Leun voorwaarts en duw de hoepels naar voor tot uw armen gestrekt zijn.
4. Neem de aandrijfhoepels weer aan de bovenzijde vast en herhaal de beweging.

### 3.7.2 Rijden op hellingen

**WAARSCHUWING**

Gevaar voor letsel

- Neem hellingen steeds met de laagst mogelijke snelheid.
- Blokkeer de rem van zodra u merkt dat uw begeleider onvoldoende kracht heeft om de rolstoel onder controle te houden.
- Leun voorover om uw zwaartepunt naar voor te verplaatsen. Zo kan de stabiliteit beter behouden blijven.



1. Bevestig de veiligheidsgordel, als de rolstoel hiermee uitgerust is.
2. Neem geen te steile helling. De maximale hoek bergop en bergaf staat in tabel 1.
3. Vraag een begeleider om u te helpen de helling te nemen.
4. Buig lichtjes voorover om uw zwaartepunt naar voren te verplaatsen.

### 3.7.3 Nemen van hindernissen (trottoirs)

**WAARSCHUWING**

Gevaar voor letsel

- Indien u uw rolstoel onvoldoende beheerst, vraag hulp van een begeleider.

#### Afrijden van trottoirs

Het afrijden van een laag trottoir kan voorwaarts gedaan worden. Let hierbij op dat de voetbeugel de grond niet raakt.



Het afrijden van lage trottoirs kan door een geoefend gebruiker zelf gedaan worden:

1. Breng de balans op de achterwielen om de druk op de voorwielen te verminderen.
2. Neem de hindernis.

Hogere trottoirs kunnen met een begeleider voorwaarts genomen worden:

1. Laat de begeleider de rolstoel lichtjes naar achter kantelen.
2. Rijd op de achterwielen het trottoir af.
3. Zet de rolstoel terug op de vier wielen.

Een geoefend gebruiker kan een hoger trottoir zelf afrijden. Dit kan best achterwaarts gedaan worden.



1. Draai u met de achterwielen naar het trottoir toe.
2. Leun voorover om het zwaartepunt naar de voorkant van de rolstoel te verplaatsen.
3. Breng de rolstoel naar de rand van de hindernis .
4. Gebruik de hoepels om uw rolstoel gecontroleerd van het trottoir af te rollen.

#### Oprijden van trottoirs

Trottoirs oprijden kan met begeleider als volgt:



1. Zorg er voor dat de voetbeugel het trottoir niet raakt.
2. Laat de begeleider de rolstoel lichtjes achterover kantelen tot er voldoende ruimte onder de voorwielen is om de hindernis te nemen.
3. Leun hierbij een beetje achterover om het zwaartepunt boven de achterwielen te houden.
4. Plaats de voorwielen op het trottoir.
5. Laat de rolstoel op de achterwielen over de hindernis duwen.

Een hoger trottoir kan best achterwaarts genomen worden:

1. Draai de rolstoel met de achterwielen naar het trottoir toe.
2. Leun een beetje achterover en breng het zwaartepunt boven de achterwielen.
3. Laat de begeleider de rolstoel op het trottoir trekken.
4. Neem uw normale positie in de rolstoel terug aan.

Het oprijden van trottoirs kan door een geoefend gebruiker zelf gedaan worden:

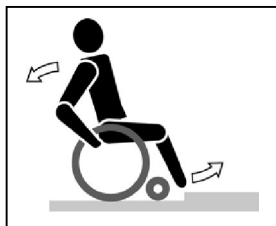

1. Rijd tot aan het trottoir.
2. Zorg ervoor dat de voetbeugel het trottoir niet raakt.
3. Leun achterover zodat u op de achterwielen balanceert.



4. Rol al balancerend de voorwielen over het trottoir
5. Leun voorover om meer stabiliteit te hebben.
6. Rol de achterwielen over de hindernis.

### 3.7.4 Nemen van trappen

 **WAARSCHUWING** Gevaar voor letsel

- Voor het nemen van trappen zijn altijd 2 begeleiders nodig.

Het nemen van trappen terwijl u in de rolstoel zit doet u als volgt.

1. Verwijder de voetsteunen.
2. Laat één begeleider de rolstoel lichtjes naar achteren kantelen.
3. De andere begeleider neemt het frame aan de voorzijde vast.
4. Blijf rustig zitten, vermijd plotselinge bewegingen en houd uw armen binnen de rolstoel.
5. Laat de rolstoel op de achterwielen de treden nemen.
6. Monteer de voetsteunen na de hindernis.

## 4 Montage en afstelling

De in dit hoofdstuk beschreven instructies zijn bestemd voor de vakhandelaar.

Om een servicepunt of vakhandelaar in uw buurt te vinden, neemt u contact op met de dichtstbijzijnde Vermeiren faciliteit.

### WAARSCHUWING

- Gebruik enkel de instellingen beschreven in deze handleiding.
- Variaties van de toelaatbare instellingen kunnen de stabiliteit van uw rolstoel beïnvloeden (naar achteren of op zij kantelen).

### 4.1 Gereedschap

Om uw rolstoel op te bouwen is het volgende gereedschap nodig:

- Steek-/ringsleutel set n° 10 tot n° 19
- Inbussleutel set n° 4 tot n° 5
- Kruiskopschroevendraaier

### 4.2 Leveringsomvang

De Vermeiren 708D wordt als volgt geleverd:

- 1 frame gemonteerd met armsteunen, achter- en voorwielen
- 1 paar voetsteunen
- Rug en zit kussens
- Gereedschap
- Handleiding
- Accessoires (optioneel)
- Pomp (enkel met luchtbanden)

Voor gebruik, controleer of alles is meegeleverd en of er geen beschadiging is aan de producten (bv. door transport, ...).

### 4.3 Afstellen van de remmen

#### WAARSCHUWING

**Gevaar voor letsel - Laat de remmen afstellen door een erkend vakhandelaar.**

Het afstellen van de remmen doet u als volgt:

1. Monteer de wielen zoals beschreven in §2.5.
2. Zet de remmen los door hendel ① naar achteren te trekken.
3. Maak de zelfborgende moer ② los zodat het remmechanisme kan schuiven over de buis van het frame ③.
4. Schuif het remmechanisme over de buis ③ tot de gewenste positie (Het afstelbereik van de rem is tussen de groef van de remmontageplaat).
5. Maak de zelfborgende moer ② terug vast.
6. Controleer de werking van de remmen.
7. Indien nodig herhaal voorgaande stappen tot de remmen goed afgesteld staan.

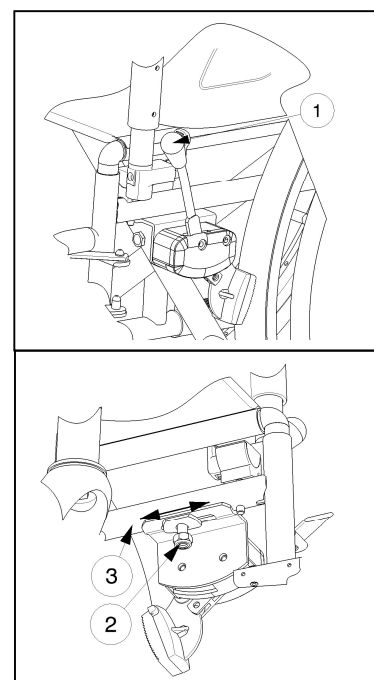



## 4.4 Lengte van de voetsteunen



VOORZICHTIG

**Kans op beschadiging – Zorg ervoor dat de voetsteunen niet over de grond slepen. Houd een minimum afstand van 60 mm tot de grond.**

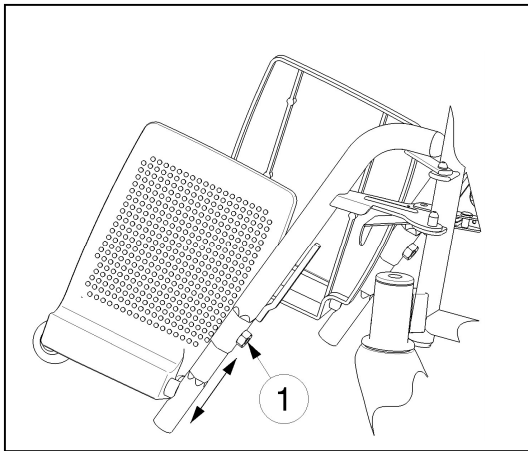

1. Verwijder de inbusschroef ① aan de onderkant van het uitwendige deel van de voetsteun.
2. Stel de voetsteun op een comfortabele lengte in door de hexagonale buis uit en in te bewegen.
3. Draai de inbusschroef ① goed vast.

De minimum lengte is wanneer de buis van de voetsteun veranderd van hexagonaal naar rond. De maximum lengte is aan het merkteken in de buis (een rechte streep).

## 5 Onderhoud

### 5.1 Tijdstippen voor onderhoud

**VOORZICHTIG**

Gevaar voor letsel of beschadiging

Reparaties en vervangingen mogen enkel uitgevoerd worden door opgeleid personeel, en enkel originele onderdelen van Vermeiren mogen hierbij gebruikt worden.



De onderhoudsfrequentie hangt af van de frequentie en intensiteit van gebruik. Neem contact op met uw vakhandelaar om een tijdschema vast te leggen voor nazicht/onderhoud/reparatie.

Voor de onderhoudshandleiding kan u de website van Vermeiren raadplegen: [www.vermeiren.com](http://www.vermeiren.com).

#### *Voor ieder gebruik*

Kijk de volgende punten na:

- Alle onderdelen: aanwezig en niet beschadigd of versleten.
- Alle onderdelen: schoon, zie §5.2.2.
- Voetsteunen: stevig bevestigd.
- Staat van de wielen, zie §5.2.1.
- Staat van de frameonderdelen: geen vervorming, instabiliteit, zwakke of losse verbindingen.
- Zit, rugsteun, armleggers: geen overmatige slijtage (bijv. gedeukte plekken, schade of scheuren).
- Remmen: niet beschadigd en goed werkend.

Contacteer uw vakhandelaar voor eventuele reparaties of vervanging van onderdelen.

#### *Jaarlijks of vaker*

Laat uw rolstoel nakijken en onderhouden door uw vakhandelaar, ten minste één keer per jaar of vaker. De minimale onderhoudsfrequentie is afhankelijk van het gebruik en moet daarom besproken worden met uw vakhandelaar.

### 5.2 Instructies voor onderhoud

#### 5.2.1 Wielen en banden



De goede werking van de remmen hangt af van de staat van de banden, die onderhevig zijn aan slijtage en verontreiniging (water, olie, modder,...).

Houd de wielen vrij van draden, haar, zand en vezels.

Kijk het profiel van de banden na. Als de profieldiepte minder dan 1 mm bedraagt, moeten de banden vervangen worden. Contacteer hiervoor uw vakhandelaar.

Pomp de banden op volgens de correcte spanning (zie drukindicatie op de banden).

#### 5.2.2 Schoonmaak

**WAARSCHUWING**

Gevaar voor beschadiging door vocht

- Gebruik nooit een tuinslang of hogedrukreiniger om de rolstoel schoon te maken.

Veeg alle harde onderdelen van de rolstoel schoon met een vochtig doek (niet doorweekt). Indien nodig, gebruik een milde zeep die geschikt is voor vernis en synthetische materialen.

De bekleding kan schoon worden gemaakt met lauw water en een milde zeep. Gebruik geen agressieve schoonmaakmiddelen.

### 5.2.3 Ontsmetting

**VOORZICHTIG**

Gevaar voor beschadiging

Ontsmetting mag enkel worden uitgevoerd door getraind personeel. Neem contact op met uw vakhandelaar.

### 5.3 Probleemoplossing

Ook wanneer u de rolstoel correct gebruikt, is het toch mogelijk dat er een technisch probleem optreedt. Neem in dat geval contact op met uw vakhandelaar.



**WAARSCHUWING**

Gevaar voor letsel of beschadiging aan de rolstoel

- Probeer **NOOIT** zelf uw rolstoel te repareren.

De volgende tekenen kunnen wijzen op een ernstig probleem. Neem daarom steeds contact op met uw vakhandelaar als u een van de volgende afwijkingen opmerkt:

- Vreemde geluiden;
- Oneven bandenslijtage op een van de banden;
- Schokkerige bewegingen;
- De rolstoel buigt af naar één kant;
- Beschadigde of kapotte wielmontages.

### 5.4 Verwachte levensduur

De gemiddelde levensduur van uw rolstoel is 5 jaar. De levensduur zal toenemen of afnemen afhankelijk van de gebruiksfrequentie, rijomstandigheden en onderhoud.

### 5.5 Hergebruik

Voor ieder hergebruik moet de rolstoel ontsmet, geïnspecteerd en onderhouden worden volgens de instructies in §5.1 en §5.2.

### 5.6 Beëindiging van gebruik

Op het einde van de levensduur moet u de rolstoel vernietigen volgens de lokale milieuwetgeving. De beste manier om dit te doen, is de rolstoel te demonteren om het vervoer van de recycleerbare onderdelen te vergemakkelijken.

## 6 Technische specificaties

Onderstaande technische gegevens zijn enkel geldig voor deze rolstoel, met standaard instellingen en optimale omgevingscondities. Houd bij gebruik rekening met deze details. Deze waarden zijn niet meer van toepassing als uw rolstoel werd gewijzigd, of wanneer hij beschadigd of ernstig versleten is.

Tabel 1: Technische specificaties 708D

<b>Merk</b>	<b>Vermeiren</b>
<b>Type</b>	<b>Manual wheelchair</b>
<b>Model</b>	<b>708D</b>
<b>Maximale massa gebruiker</b>	<b>120 kg</b>

<b>Omschrijving</b>	<b>Afmetingen</b>					
Effectieve zitbreedte	390 mm	420 mm	440 mm	460 mm	480 mm	500 mm
Totale breedte (afhankelijk van de zitbreedte)	560 mm	590 mm	610 mm	630 mm	650 mm	670 mm
<b>Omschrijving</b>	<b>Afmetingen Min.</b>			<b>Afmetingen Max.</b>		
Totale lengte inclusief voetsteun	1109 mm					
Lengte dichtgevouwen zonder voetsteun	805 mm					
Breedte dichtgevouwen	280 mm					
Hoogte dichtgevouwen	910 mm					
Totaal gewicht	± 18 kg					
Gewicht zwaarste onderdeel	10,10 kg					
Massa van onderdelen die kunnen worden gedemonteerd of verwijderd	<b>Voetsteunen: 1,90 kg; Armsteunen: 1,85 kg; Achterwielen: 4,15 kg</b>					
Statische stabiliteit bergaf	15°					
Statische stabiliteit bergop	15°					
Statische stabiliteit zijwaarts	15°					
Maximum hoogte hindernis	60 mm					
Zithoek	4°					
Effectieve zitdiepte	430 mm					
Zithoogte aan voorzijde	490 mm					
Rughoek	4°					
Rughoogte	420 mm					
Afstand tussen zit en voetsteun	383 mm			458 mm		
Hoek tussen zit en voetsteun	10°					
Hoek tussen zit en been voetsteun	65°					
Hoek tussen been voetsteun en voetplaat	105°					
Afstand tussen armsteun en zit	225 mm					
Afstand voorzijde armsteunen	305 mm					
Diameter aandrijfhoepel	535 mm					
Horizontale afstand van de as (uitwijking)	21 mm					
Minimale draaicirkel	1619 mm					
Diameter PU achterwielen	24"					
Bandenspanning aandrijfwielen / achterwielen (enkel voor luchtbanden)	Max. 3.5 bar					



Diameter PU stuurwielen	200 mm	
Bandenspanning stuurwielen (enkel voor luchtbanden)	Max. 2.5 bar	
Opslag en gebruikstemperatuur	+ 5 °C	+ 41 °C
Opslag en gebruiksluchtvochtigheid	30%	70%
<b>Technische wijzigingen voorbehouden. Meettolerantie ± 15 mm / 1,5 kg / 1,5°</b>		





## Service registration form

This product (name): .....

was inspected (I), serviced (S), repaired (R) or disinfected (D):

By (stamp):          Kind of work: I / S / R / D Date:	By (stamp):          Kind of work: I / S / R / D Date:	By (stamp):          Kind of work: I / S / R / D Date:
By (stamp):          Kind of work: I / S / R / D Date:	By (stamp):          Kind of work: I / S / R / D Date:	By (stamp):          Kind of work: I / S / R / D Date:
By (stamp):          Kind of work: I / S / R / D Date:	By (stamp):          Kind of work: I / S / R / D Date:	By (stamp):          Kind of work: I / S / R / D Date:
By (stamp):          Kind of work: I / S / R / D Date:	By (stamp):          Kind of work: I / S / R / D Date:	By (stamp):          Kind of work: I / S / R / D Date:
By (stamp):          Kind of work: I / S / R / D Date:	By (stamp):          Kind of work: I / S / R / D Date:	By (stamp):          Kind of work: I / S / R / D Date:



Vermeiren GROUP  
Vermeirenplein 1 / 15  
2920 Kalmthout  
BE

website: [www.vermeiren.com](http://www.vermeiren.com)

## Instructies voor de vakhandelaar

Deze handleiding is deel van het product en dient bij iedere product te worden geleverd.

Versie: D, 2023-01

Basic UDI: 5415174122106708D4B

**Alle rechten, inclusief vertaling, voorbehouden.**