

VERMEIREN

Eclips X4 90°

M O D E D ' E M P L O I





Instructions pour les distributeurs

Ce manuel d'instructions fait partie du produit et doit accompagner chaque produit vendu.

Version : B, 2013-09

Tous droits réservés, y compris la traduction.

Aucune partie de ce manuel ne peut être reproduite, sous quelque forme que ce soit (imprimée, photocopie, microfilm ou tout autre procédé) sans l'autorisation écrite du publicateur, ni traitée, dupliquée ou distribuée à l'aide de systèmes électroniques.

© N.V. Vermeiren N.V. 2013



Table des matières

Préface	2
1 Description du produit	3
1.1 Utilisation prévue	3
1.2 Spécifications techniques	4
1.3 Composants	5
1.4 Accessoires	5
1.5 Emplacement de la plaque d'identification	6
1.6 Explication des symboles	6
1.7 Règles de sécurité	6
2 Utilisation	7
2.1 Transport du fauteuil roulant	7
2.2 Montage des roues arrière	7
2.3 Dépliage du fauteuil roulant	7
2.4 Placer ou enlever les repose-pieds	8
2.5 Utilisation des freins	8
2.6 Placer ou enlever les accoudoirs	9
2.7 Transfert dans et hors du fauteuil roulant	10
2.8 Position correcte du fauteuil roulant	10
2.9 Déplacements avec le fauteuil roulant	10
2.10 Déplacements en pente	10
2.11 Passage de marches ou de bordures de trottoirs	11
2.12 Pliage du fauteuil roulant	12
2.13 Retrait des roues	13
2.14 Barre du poussoir	13
2.15 Réglage du dossier	14
2.16 Transport en voiture	14
3 Installation et réglage	15
3.1 Outils	15
3.2 Mode de livraison	15
3.3 Réglage de la hauteur du siège et de l'angle du siège	15
3.4 Siège anatomique	17
3.5 Réglage de la profondeur d'assise	18
3.6 Dossier anatomique	18
3.7 Réglages des freins	19
3.8 Réglages des repose-pieds	19
3.9 Réglage de poignées coulissantes	20
3.10 Réglage de monte trottoir supplémentaire	20
3.11 Réglage de la stabilité et de la manoeuvrabilité	21
4 Maintenance	22



Préface

Nous tenons tout d'abord à vous remercier de nous avoir fait confiance en choisissant l'un de nos fauteuils roulants.

Les fauteuils roulants Vermeiren sont le résultat de nombreuses années de recherche et d'expérience. Au cours du développement, une attention spéciale a été portée sur la facilité d'utilisation et les possibilités d'entretien du lit.

La durée de vie attendue de votre fauteuil roulant est fortement influencée par l'entretien et la maintenance dont il bénéficie.

Ce manuel vous aidera à connaître le fonctionnement de votre fauteuil roulant.

Le respect des instructions d'utilisation et des instructions de maintenance est une condition essentielle de la garantie.

Ce manuel reflète les derniers développements du produit. Vermeiren est autorisé à apporter des modifications sans devoir pour autant adapter ou remplacer les modèles fournis précédemment.

Pour toute question, consultez votre distributeur.

1 Description du produit

1.1 Utilisation prévue

Le fauteuil roulant est destiné aux personnes qui ont des difficultés à marcher ou sont dans l'impossibilité de marcher.

Le fauteuil roulant est destiné au transport d'une seule personne.

Le fauteuil roulant est destiné à une utilisation en intérieur et en extérieur.

L'utilisateur peut lui-même faire avant le fauteuil roulant ou se faire pousser par une autre personne.

Les différents types d'équipements et d'accessoires et la construction modulaire permettent une utilisation complète par des personnes souffrant des handicaps suivants:

- paralysie,
- de la perte de membres (amputation des jambes),
- déficience ou malformation de membres,
- de contractions ou d'affections articulaires
- insuffisances cardiaques et mauvaise circulation sanguine,
- Troubles de l'équilibre,
- Cachexie (perte musculaire),
- et les personnes gériatriques

En cas de fourniture pour des besoins individuels :

- de la taille et du poids corporel (maximum 130 kg)
- de l'état physique et psychologique,
- la nature de la résidence,
- l'environnement

Votre fauteuil roulant ne doit être utilisé que sur des surfaces où les quatre roues touchent le sol et où le contact est suffisant pour entraîner les roues de manière équilibrée.

Il est recommandé de s'entraîner à un usage sur des surfaces irrégulières (pavés, etc.), pentes, courbes et à passer des obstacles (bordures de trottoirs, etc.).

Le fauteuil roulant ne doit pas être utilisé comme échelle, ni pour le transport d'objets lourds ou chauds.

En cas d'utilisation sur des paillasons, moquettes ou revêtements de sols non fixés, le revêtement de sol peut être endommagé.

Utilisez uniquement des accessoires approuvés par Vermeiren.

Le fabricant n'est pas responsable des dommages causés par l'absence ou l'inadéquation de l'entretien, ou par le non-respect des instructions de ce manuel.

Le respect des instructions d'utilisation et des instructions de maintenance est une condition essentielle de la garantie.

1.2 Spécifications techniques

Les indications techniques ci-dessous sont valides pour le fauteuil roulant avec ses réglages standard. En cas d'utilisation d'autres repose-pieds/accoudoirs ou autres accessoires, les valeurs indiquées sont modifiées.

Marque	Vermeiren						
Adresse	Vermeirenplein 1/15, B-2920 Kalmthout						
Type	Fauteuil roulant manuel						
Modèle	Eclips X4 90°						
Poids max. du patient	130 kg						
Description	Dimensions						
Largeur d'assise efficace	390 mm	420 mm	440 mm	460 mm	480 mm	500 mm	550 mm
Largeur totale (en fonction de la largeur d'assise)	590 mm	620 mm	640 mm	660 mm	680 mm	700 mm	740 mm
Description	Dimensions min.			Dimensions max.			
Longueur totale avec repose-pied	1000 mm			1210 mm			
Longueur plié sans repose-pied	1000 mm			1210 mm			
Largeur plié	300 mm						
Hauteur plié	910 mm			1015 mm			
Masse totale	± 30 kg						
Masse de la partie la plus lourde	22,30 kg						
Des masses de pièces qui peuvent être démontés ou retirés	Repose-pieds : 1,90 kg; Accoudoirs : 1,65 kg ; Roues arrières: 4,15 kg						
Stabilité statique en descente	7,5° (en configuration standard)						
Stabilité statique en montée	Support de l'essieu vers l'arrière : 4° Support de l'essieu vers l'avant : L'appareil anti-culbute doit être mis à disposition d'une manière standard						
Stabilité statique latérale	>16° (en configuration standard)						
Passage d'obstacle	60 mm						
Angle du plan d'assise	11°						
Profondeur d'assise efficace	420 mm			500 mm			
Hauteur de la surface d'assise sur le bord avant	390 mm			520 mm			
Angle du dossier	13°			103°			
Hauteur du dossier	420 mm			460 mm			
Distance entre le repose-pied et le siège	380 mm			460 mm			
Angle entre le repose-pied et le siège	11°						
Distance entre l'accoudoir et le siège	235 mm						
Emplacement avant de la structure des accoudoirs	340 mm						
Diamètre de la main-courante	520 mm						
Emplacement horizontal de l'essieu (flèche)	30 mm						
Diamètre de braquage minimum	1530 mm						
Diamètre des roues arrière Krypton PU	24"						
Pression des pneus, roues arrière (motrices)	Max. 3,8 bars						
Diamètre des roues directrices Krypton PU	200 mm						
Pression des pneus, roues directrices	Max. 2,5 bars						
L'amortisseur à gaz	2 x 275 N						
Température de stockage et d'utilisation	+5 °C			+ 41°C			

Humidité de stockage et d'utilisation	30%	70%
Nous nous réservons le droit d'apporter des modifications techniques. Tolérance de mesures ± 15 mm / 1,5 kg / °		

Tableau 1 : Spécifications techniques Eclips X4 90°

Le fauteuil roulant satisfait aux exigences posées dans :

ISO 7176-8: Exigences et méthodes de test pour les forces statiques, d'impact et de fatigue.

ISO 7176-16: Résistance à l'inflammation des pièces rembourrées

1.3 Composants

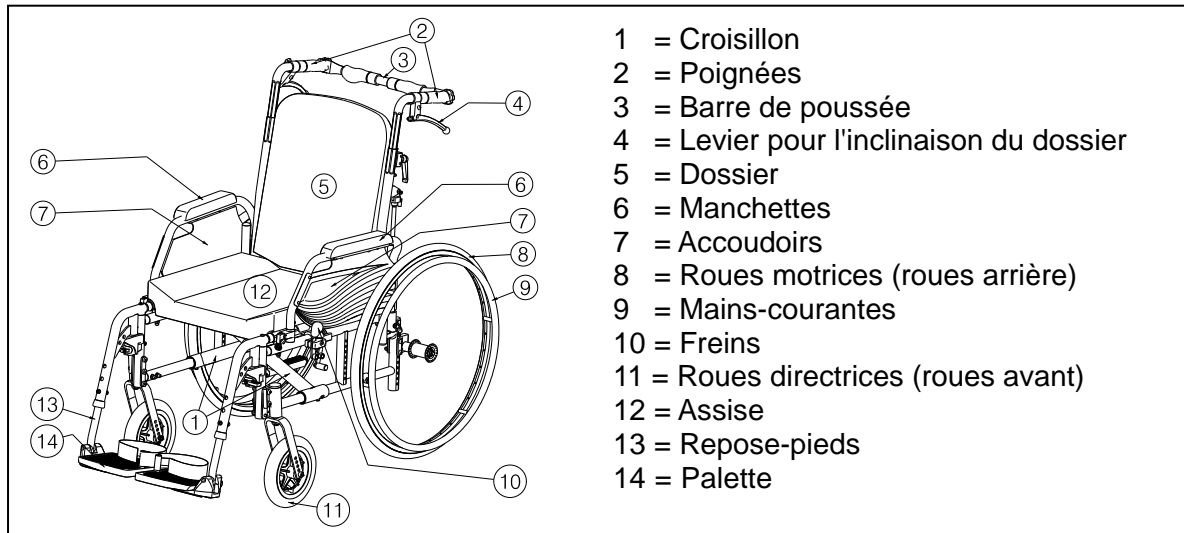

1.4 Accessoires

Les accessoires suivants sont disponibles pour le Eclips X4 90°

- Sangle pelvienne antérieure (B58) à monter sur les tubes du dossier
- Roulette anti bascule (B78) à fixer sur le cadre inférieur
- Accoudoirs (B02, B03, B05, B66)
- Repose-pieds (B06, BZ8, BZ7)
- B52 Porte-sérum
- B74 Freins à tambour
- T30 Fauteuil roulant de transit

Contactez votre revendeur spécialisé pour les autres accessoires. Il vous conseillera avec plaisir.

1.5 Emplacement de la plaque d'identification

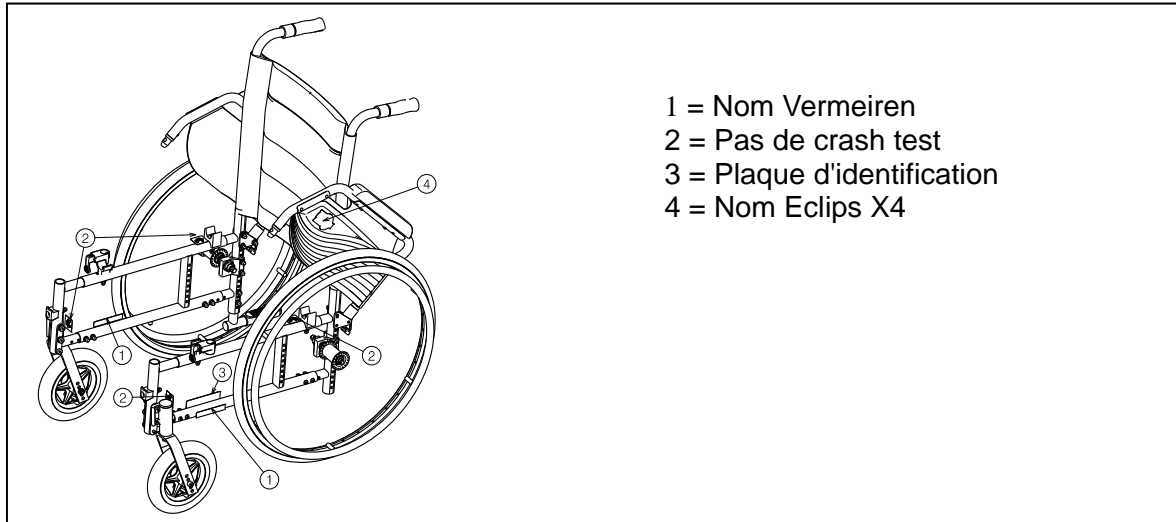

1.6 Explication des symboles



Poids maximum



Usage intérieur et extérieur



Pente sécurisée maximale



Conformité CE



Désignation type



Ne convient pas pour être utilisé comme siège dans un véhicule motorisé

1.7 Règles de sécurité

- ⚠ Lorsque vous utilisez les roues motrices, veillez à ce qu'aucun objet et/ou partie du corps ne puisse prendre dans les rayons, sous peine de blessures et/ou de dégâts à votre fauteuil roulant.
- ⚠ Actionnez les freins de stationnement avant de vous installer ou de quitter votre fauteuil roulant.
- ⚠ Ne montez pas sur les palettes pour vous asseoir ou pour sortir du fauteuil roulant. Il doit être repliés vers le haut ou tout les repose-pieds doivent être tourné vers l'extérieur.
- ⚠ Étudiez les effets des déplacements du centre de gravité sur le comportement du fauteuil, par exemple sur les parcours en pente, les montées, les inclinaisons latérales ou lors du passage d'obstacles. Faites-vous aider par un accompagnateur.
- ⚠ Lorsque vous prenez des objets (qui se trouvent devant, à côté ou derrière le fauteuil roulant), veillez à ne pas trop vous pencher en dehors du fauteuil roulant. car il y a un risque de basculement en raison du déplacement du centre de gravité.
- ⚠ Lors du passage de porte, sous des voûtes, etc., il faut vérifier que la place est suffisante sur le côté, afin de ne pas risquer de se coincer les mains ou les bras, ni d'endommager le fauteuil.

- ⚠ Utilisez votre fauteuil roulant exclusivement en suivant les dispositions en vigueur. Évitez, par exemple, de vous diriger contre un obstacle (marche, bordure, huisserie) sans freiner ou de sauter de paliers d'escalier. Le fabricant décline toute responsabilité pour les dégâts causés par une collision ou une surcharge ou toute autre utilisation inappropriée.
- ⚠ Les escaliers ne peuvent être franchis qu'avec l'aide d'un accompagnateur/d'une accompagnatrice. S'il existe des installations, comme des rampes d'accès ou des ascenseurs, utilisez-les.
- ⚠ Lors de tout déplacement sur la voie publique, vous êtes soumis au code de la route.
- ⚠ Comme pour la conduite d'autres véhicules, vous ne devez pas conduire votre fauteuil roulant sous l'influence de l'alcool ou de médicaments. Cette règle s'applique également à une utilisation à l'intérieur.
- ⚠ Lors de déplacements à l'extérieur, adaptez votre conduite aux conditions climatiques et du trafic.
- ⚠ Lors du transport du fauteuil roulant, ne la saisissez jamais par les pièces mobiles (accoudoirs, repose-pieds, etc.).
- ⚠ Pour être bien visibles dans l'obscurité, portez des vêtements clairs ou réfléchissants et veillez à ce que les réflecteurs placés sur le côté et à l'arrière du fauteuil roulant soient bien visibles.
- ⚠ Veillez à ce que la charge maximale de votre fauteuil roulant ne soit pas dépassée.

2 Utilisation

Ce chapitre décrit l'utilisation quotidienne. **Ces instructions sont destinées à l'utilisateur et au distributeur.**

Le fauteuil roulant est livré entièrement assemblé par votre distributeur. Les instructions destinées au distributeur pour le réglage du fauteuil roulant sont indiquées au § 3.

2.1 Transport du fauteuil roulant

Le meilleur moyen de déplacer le fauteuil roulant consiste à le faire rouler sur ses roues.

Si cela n'est pas (par exemple en cas de retrait des roues arrière pour le transport dans une voiture), saisir fermement le cadre à l'avant et les poignées. Ne pas saisir le fauteuil roulant par les repose-pieds ni par les accoudoirs.

2.2 Montage des roues arrière

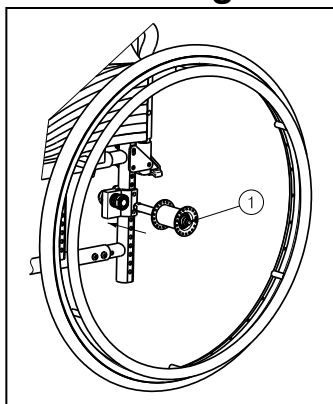

1. Prenez la roue arrière et poussez sur le bouton ①.
2. Maintenez le bouton enfoncé et montez l'essieu arrière jusqu'à ce qu'il soit bloqué.
3. Relâchez le bouton.
4. Vérifiez que la roue est bloquée.

2.3 Dépliage du fauteuil roulant

- ⚠ **ATTENTION** : Risque de coincement - Laissez les doigts à l'écart des pièces amovibles du fauteuil roulant.

1. Placez-vous derrière le fauteuil roulant.
2. Utilisez les poignées pour ouvrir le fauteuil roulant autant que possible.
3. Placez-vous à l'avant du fauteuil roulant.
4. Poussez sur les deux tubes de l'assise vers le bas jusqu'à ce qu'ils soient fixés à leur place.
5. Si la barre du poussoir est présente, montez-la au fauteuil.

2.4 Placer ou enlever les repose-pieds

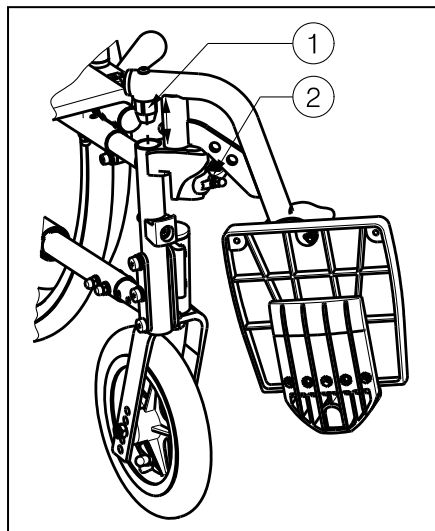

L'installation des repose-pieds se fait de la manière suivante :

1. Mettez le repose-pieds latéralement vers l'extérieur du cadre et montez le repose-pied avec l'embout ① dans le cadre.
2. Tournez le repose-pied vers l'intérieur jusqu'à ce qu'il se bloque en position.
3. Tournez la palette vers le bas.

Pour retirer les repose-pieds :

1. Tirez le levier ② vers le haut.
2. Basculez le repose-pied vers l'extérieur du fauteuil roulant jusqu'à ce qu'il ne soit plus fixé au système de guidage.
3. Tirez le logement de repose-pied ① du châssis du fauteuil roulant.

2.5 Utilisation des freins

- ⚠ **AVERTISSEMENT** : Les freins n'ont pas pour but de ralentir le fauteuil roulant lors de déplacements – Ne les utilisez que pour éviter des mouvements non souhaités.
- ⚠ **AVERTISSEMENT** : Le fonctionnement du freins à mains ont influencé par l'usure et les salissures des pneus (eau, huile, boue...). Vérifiez l'état des pneus avant chaque utilisation.
- ⚠ **AVERTISSEMENT** : Les freins sont réglables et sont sujets à l'usure – Vérifiez leur fonctionnement avant chaque utilisation.

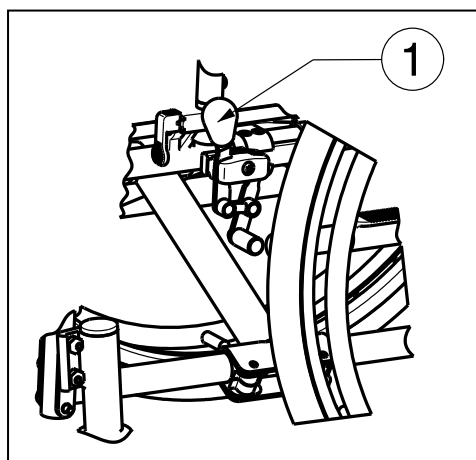

Pour actionner les freins :

1. Poussez les poignées de freins ① vers l'avant jusqu'à ce que vous sentiez un clic net.

- ⚠ **ATTENTION** : risque de mouvements non souhaités. Vérifiez que le fauteuil roulant se trouve sur une surface horizontale plane avant de relâcher les freins. Ne désactivez jamais les deux freins en même temps.

Pour relâcher les freins :

1. Relâchez un frein en tirant la poignée ① vers l'arrière.
2. Saisissez la main-courante (si disponible) de la roue libre avec la main.
3. Relâchez le deuxième frein en tirant la poignée vers l'arrière.

2.6 Placer ou enlever les accoudoirs

⚠ ATTENTION : Risque de pincement - Éloignez vos doigts, les ceintures et les vêtements de la partie inférieure de l'accoudoir.

Les accoudoirs du fauteuil roulant peuvent être monté en les instructions suivant.

1. Montez le tube arrière de l'accoudoir dans le logement de tube ① (Fig. A).
2. Vérifiez que l'accoudoir est parfaitement installé.
3. Pliez l'accoudoir vers l'avant.
4. Tirez le levier ② sur le logement de tube ③ vers le haut (Fig. B).
5. Verrouillez le tube avant de l'accoudoir ④ dans le logement de tube ③ (Fig. B).

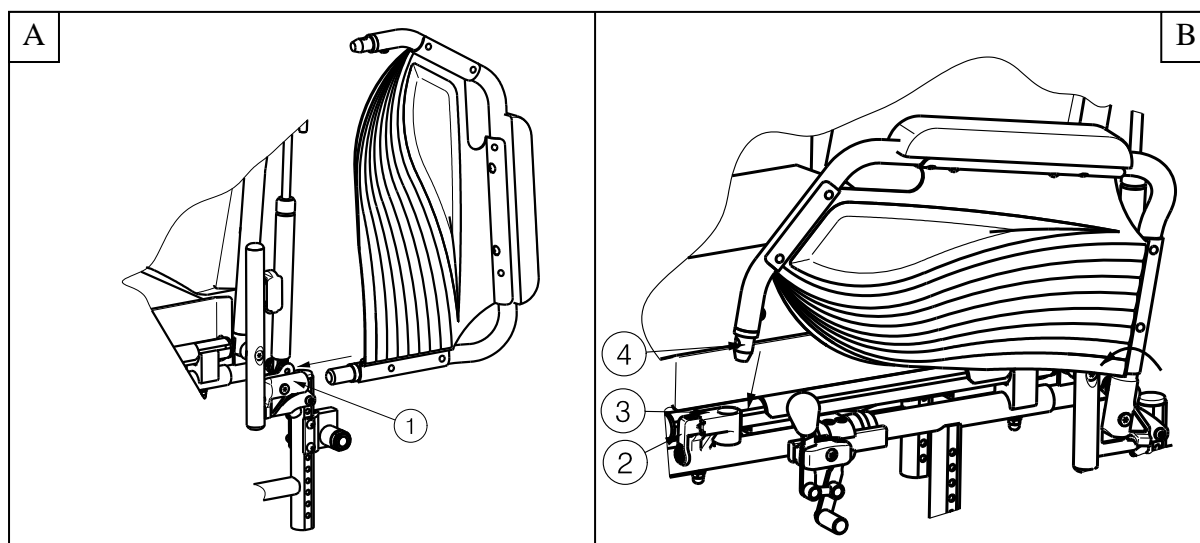

Pour ouvrir et retirer l'accoudoir:

1. Tirez sur le levier ② et tirez l'avant de l'accoudoir ① vers le haut (Fig. C).
2. Pliez l'accoudoir vers l'arrière.
3. Pour retirer l'accoudoir, tirez l'arrière de l'accoudoir hors du logement de tube ③ (Fig. D).

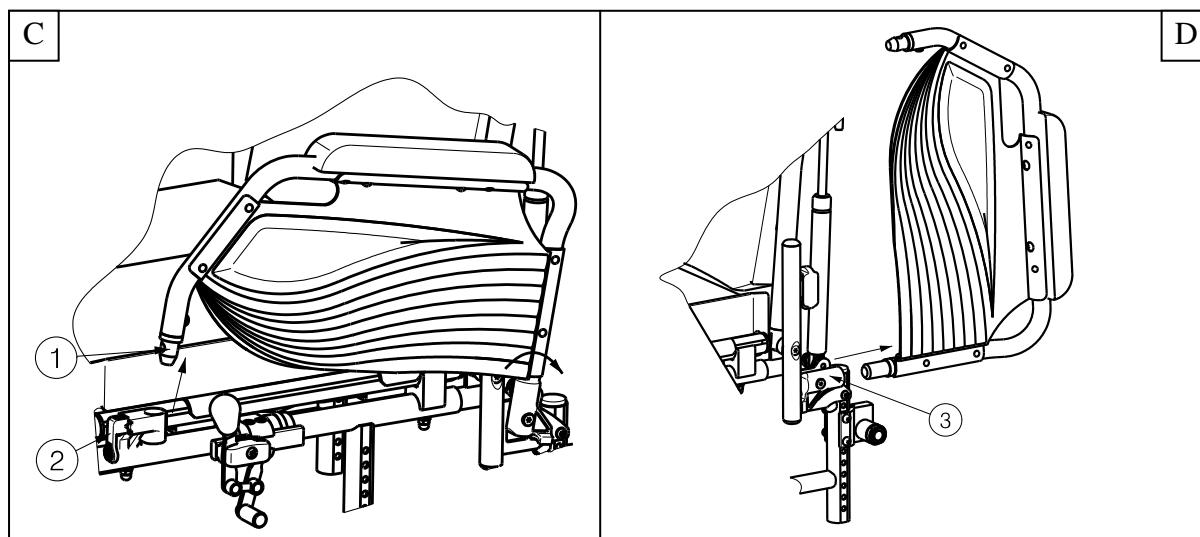

2.7 Transfert dans et hors du fauteuil roulant

- ⚠ **ATTENTION** : Si vous ne pouvez pas réaliser le transfert en toute sécurité, demandez à quelqu'un de vous aider.
- ⚠ **ATTENTION** : risque de basculer hors du fauteuil roulant. Ne vous levez pas sur les plaques repose-pieds.

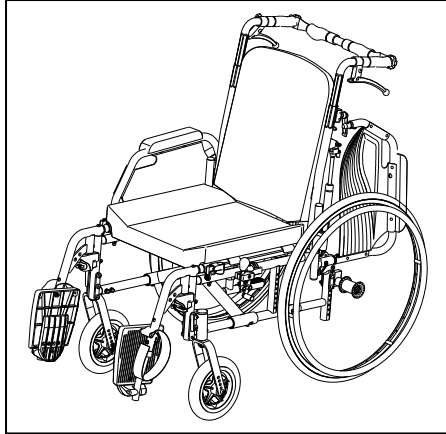

1. Placez le fauteuil roulant aussi près que possible de la chaise, du canapé ou du lit concerné par le transfert.
2. Vérifiez que les deux freins du fauteuil roulant sont actionnés.
3. Pliez les plaques des repose-pieds vers le haut pour éviter de prendre appui sur elles.
4. Si le transfert est réalisé sur le côté du fauteuil roulant, rabattez l'accoudoir de ce côté vers le haut (voir § 2.6).
5. Procédez au transfert vers/depuis le fauteuil roulant.

2.8 Position correcte du fauteuil roulant

Recommandations pour une utilisation confortable du fauteuil roulant :

- Placez votre dos aussi proche que possible du dossier.
- Assurez-vous que vos cuisses soient horizontales. Réglez la longueur des repose-pieds si nécessaire (voir § 3.8.1).

2.9 Déplacements avec le fauteuil roulant

- ⚠ **AVERTISSEMENT** : Risque de pincement – Évitez de laisser vos doigts se prendre dans les rayons des roues).
 - ⚠ **AVERTISSEMENT** : Risque de pincement - Soyez prudent lorsque vous franchissez des passages étroits (portes, par exemple).
 - ⚠ **AVERTISSEMENT** : Risque de brûlures – Soyez prudents lorsque vous conduisez dans des environnements chauds ou froids (soleil, froid extrême, saunas, etc.) de disposer d'assez de temps et lors des contacts.
1. Relâchez les freins.
 2. Saisissez le haut des deux mains-courantes.
 3. Penchez-vous en avant et poussez les mains-courantes vers l'avant jusqu'à ce que vos bras soient tendus.
 4. Ramenez doucement vos bras vers le haut des mains-courantes et répétez ce mouvement.

2.10 Déplacements en pente

- ⚠ **AVERTISSEMENT** : Contrôlez votre vitesse, déplacez-vous sur les pentes aussi lentement que possible.
- ⚠ **AVERTISSEMENT** : Tenez compte des capacités de votre accompagnateur. S'il n'a pas assez de force pour contrôler le fauteuil roulant, actionnez les freins.
- ⚠ **AVERTISSEMENT** : risque de basculement. Penchez-vous vers l'avant pour déplacer votre centre de gravité vers l'avant. Vous gagnerez ainsi en stabilité.



1. Si le fauteuil roulant est équipé d'une ceinture de sécurité, utilisez-la.
2. N'essayez pas de franchir des pentes trop difficiles. Les angles maximum de la pente (vers le haut et vers le bas) figurent au tableau 1.
3. Demandez à un accompagnateur de vous aider à franchir une pente.
4. Penchez-vous vers l'avant pour déplacer votre centre de gravité vers l'avant.

2.11 Passage de marches ou de bordures de trottoirs

2.11.1 Descente de marches ou de bordures de trottoirs

Il est possible de descendre de petites bordures de trottoirs en avançant. Assurez-vous que les repose-pieds ne touchent pas le sol.



Un utilisateur entraîné peut franchir seul de petites marches ou bordures de trottoirs :

⚠ AVERTISSEMENT : risque de basculement. Si vous n'êtes pas assez expérimenté avec votre fauteuil roulant, demandez de l'aide à quelqu'un.

1. Mettez plus de poids sur les roues arrière pour réduire la pression sur les roues avant.
2. Franchissez les bordures de trottoirs.

Il est possible de franchir des bordures de trottoirs plus hautes avec un assistant :

1. Demandez à l'assistant d'incliner légèrement le fauteuil roulant vers l'arrière.
2. Franchissez les bordures de trottoirs en roulant sur les roues arrière.
3. Reposez le fauteuil roulant sur ses quatre roues.



Un utilisateur entraîné peut franchir seul des bordures de trottoirs plus hautes. Tournez le fauteuil roulant, roues arrière face à la bordure de trottoir.

1. Tournez le fauteuil roulant, roues arrière face à la bordure de trottoir.
2. Penchez-vous vers l'avant pour déplacer votre centre de gravité vers l'avant.
3. Reculez près de la bordure de trottoir.
4. Utilisez la main-courante pour contrôler la descente de la bordure de trottoir.

2.11.2 Montée de marches ou de bordures de trottoirs

Montez des marches ou bordures de trottoirs avec un assistant de la manière suivante :



1. Assurez-vous que les repose-pieds ne touchent pas les bordures de trottoirs.
2. Demandez à l'assistant d'incliner légèrement le fauteuil roulant vers l'arrière, juste assez pour placer les roues avant en haut de la bordure de trottoir.
3. Penchez-vous vers l'arrière et déplacez votre centre de gravité au-dessus de la roue arrière.
4. Placez les roues avant sur la bordure de trottoir.
5. Montez la bordure du trottoir avec les roues arrière du fauteuil roulant.

Franchissez les bordures de trottoirs hautes en marche arrière :

1. Tournez le fauteuil roulant, roues arrière face à la bordure de trottoir.
2. Penchez-vous vers l'arrière et déplacez votre centre de gravité au-dessus de la roue arrière.
3. Demandez à l'assistant de tirer le fauteuil roulant sur la bordure de trottoir.
4. Reprenez votre position normale dans le fauteuil roulant.

Un utilisateur entraîné peut franchir seul des bordures de trottoirs.

⚠ AVERTISSEMENT : risque de basculement. Si vous n'êtes pas assez expérimenté pour contrôler le fauteuil roulant, demandez de l'aide à quelqu'un.

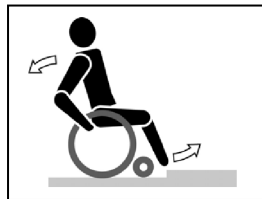

1. Roulez jusqu'aux bordures de trottoirs.
2. Assurez-vous que les repose-pieds ne touchent pas les bordures de trottoirs.
3. Penchez-vous vers l'arrière pour déplacer votre centre de gravité vers les roues arrière.



4. Franchissez la bordure de trottoir avec les roues avant.
5. Penchez-vous vers l'avant pour plus de stabilité.
6. Franchissez la bordure de trottoir avec les roues arrière.

2.11.3 Passage d'escaliers

Le passage d'escaliers en restant sur le fauteuil roulant doit toujours se faire dans le respect des règles suivantes :

⚠ AVERTISSEMENT : risque de basculement. Toujours passer des escaliers avec 2 assistants.

1. Retirez les repose-pieds.
2. Un assistant incline légèrement le fauteuil roulant vers l'arrière.
3. Le deuxième assistant attrape l'avant du châssis.
4. Restez calme, évitez les mouvements brusques et gardez les bras à l'intérieur du fauteuil roulant.
5. Passez les marches sur les roues arrière du fauteuil roulant.
6. Remontez les repose-pieds après le passage des escaliers.

2.12 Pliage du fauteuil roulant

⚠ ATTENTION : Risque de coincement - N'insérez pas les doigts entre les éléments du fauteuil roulant.

1. Si la barre du poussoir est présent, démontez-la.
2. Pliez ou retirez les repose-pieds (voir § 2.4).
3. Saisissez l'avant et l'arrière du siège et tirez vers le haut.
4. Appuyez sur les poignées pour continuer à plier le fauteuil roulant.

2.13 Retrait des roues

Les roues arrière peuvent être retirées pour faciliter le transport du fauteuil roulant :

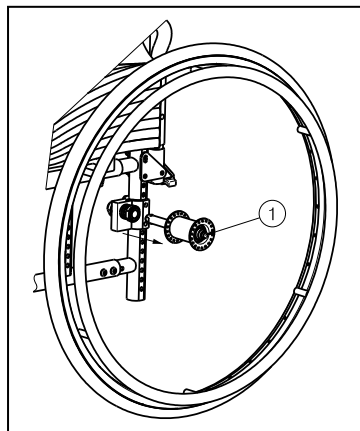

1. Vérifiez que les freins ne sont pas actionnés.
2. Placez-vous du côté du fauteuil roulant dont vous voulez retirer la roue.
3. Appuyez sur le bouton ① au centre du moyeu de roue.
4. Tirez la roue hors du châssis.

2.14 Barre du poussoir

⚠ AVERTISSEMENT : Risque de lésions – Assurez-vous que toutes les vis sont correctement vissées.

⚠ AVERTISSEMENT : Risque de lésion - Si le fauteuil roulant dispose d'une barre du poussoir, elle doit toujours être montée (→ afin d'augmenter la stabilité).

Votre fauteuil roulant peut être équipé d'une barre du poussoir. Elle augmente non seulement la stabilité du dossier, mais elle peut également être utilisée pour pousser le fauteuil roulant vers l'avant. Pour ce faire, utilisez les poignées montées.

La barre du poussoir est pourvue de différentes largeurs d'assise. Veillez donc à ce qu'il n'y ait pas de tension entre les poignées du dossier.

Vous devez procéder de la même manière pour monter la barre du poussoir :

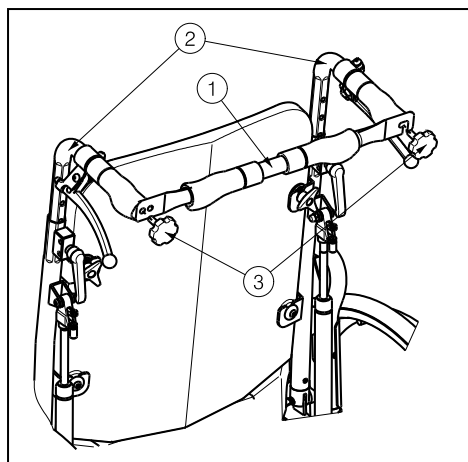

1. Fixez la barre du poussoir ① en fixant le côté gauche à l'extrémité des poignées ② avec la vis ③ dans le filet de vis prévu.
2. Maintenant, sur le côté droit, tournez légèrement la vis ③ dans le filet de vis du cadre.
3. Tournez la barre du poussoir vers la droite.
4. Fixez maintenant la fixation de la barre du poussoir ① sur le filet de vis.

Utilisez les deux trous sur la poignée gauche pour régler la tension du dossier

Pour supprimer la barre du poussoir :

1. Détachez la vis ③ au niveau de la poignée droite.
2. Enlevez le crochet de la poignée droite.

2.15 Réglage du dossier

- ⚠ **AVERTISSEMENT** : Risque de basculement – Soyez bien conscient que la stabilité diminue lorsque le dossier est basculé vers l'arrière.
- ⚠ **AVERTISSEMENT** : Risque de lésion – Enclenchez les freins avant de régler le dossier.

Avec le modèle Eclips X4 90°, il est possible de basculer le dossier vers l'arrière avec un angle maximum de 90°. Assurez-vous que le patient est assis dans le fauteuil lorsque l'accompagnateur fait basculer le dossier vers l'arrière et s'assure que le fauteuil roulant ne se renverse.

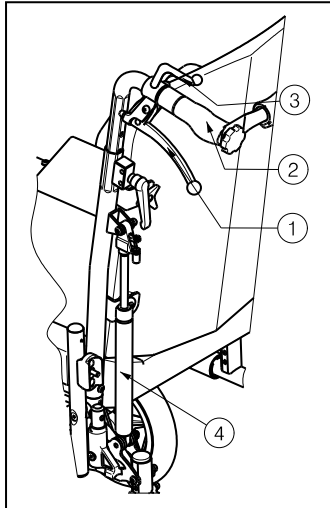

1. Tirez le levier ① des deux côtés en direction de la poignée ② pour régler le dossier.
2. Tirez les deux conduits du dossier progressivement vers l'arrière jusqu'à un angle maximum de 90°.
3. Le ressort au gaz ④ est enclenché.

Pour remettre le dossier en position verticale, vous pouvez procéder de la même manière.

Lorsque le fauteuil roulant est équipé de freins à tambour, les poignées ① utilisées pour freiner et des poignées supplémentaires sont ③ montées pour régler le dossier.

2.16 Transport en voiture

- ⚠ **DANGER** : Risque de lésion - Le fauteuil ne convient pas pour être utilisé comme un siège dans un véhicule motorisé.
- ⚠ **AVERTISSEMENT** : Risque de blessure – Vérifiez que le fauteuil roulant est bien fixé. Vous évitez ainsi des blessures des passagers en cas de collision ou de freinage brutal.
- ⚠ **AVERTISSEMENT** : Risque de blessure. N'utilisez JAMAIS la même ceinture pour fixer le fauteuil roulant et le passager.

N'utilisez jamais le fauteuil roulant comme un siège dans une voiture ou dans un autre véhicule. Le fauteuil roulant est marqué avec le symbole suivant :



Pour transporter le fauteuil roulant dans la voiture, respectez les étapes suivantes :

1. Retirez les repose-pieds et les accessoires.
2. Stockez-les en toute sécurité.
3. Si possible, pliez le fauteuil roulant et retirez les roues.
4. Placez le fauteuil roulant dans le compartiment à bagages.
5. Si le fauteuil roulant n'est PAS séparé de l'habitacle, fixez correctement le châssis du fauteuil roulant au véhicule. Vous pouvez utiliser les ceintures de sécurité du véhicule.

3 Installation et réglage

Les instructions de ce chapitre sont destinées au distributeur.

Les fauteuils roulants légers Eclips X4 90° ont été dessinés entièrement pour votre confort. Ce fauteuil roulant peut être réglé en fonction des besoins individuels comme expliqué ci-dessous.

Pour trouver un service d'entretien ou un revendeur spécialisé près de chez vous, contactez l'établissement Vermeiren le plus proche. Vous trouverez une liste des établissements sur la dernière page.

⚠ AVERTISSEMENT : Risque de limitations dangereuses - N'utiliser que les limitations décrites dans ce manuel.

⚠ AVERTISSEMENT : une variation des réglages autorisés peut avoir une incidence sur la stabilité de votre fauteuil roulant (inclinaison en arrière ou latérale).

3.1 Outils

Les outils suivants sont requis pour le montage du fauteuil roulant.

- Jeu de clés de 10 à 19
- Jeu de clés Allen de 4 à 5
- Tournevis à tête Phillips

3.2 Mode de livraison

Le Vermeiren Eclips X4 90° doit être livré avec:

- 1 châssis avec repose-bras, roues avant et arrière
- Système pour une inclinaison du dossier sur 90°
- 1 paire de repose-pieds
- Outils
- Mode d'emploi
- Accessoires

3.3 Réglage de la hauteur du siège et de l'angle du siège

⚠ AVERTISSEMENT : Risque de blessures - Assurez-vous que toutes les vis sont correctement serrées à l'aide de l'outil approprié.

⚠ AVERTISSEMENT : risque de basculement. – Le réglage des roues motrices permet de modifier l'empattement.

Le Vermeiren Eclips X4 90° peut être réglé dans différentes hauteurs d'assise et différents angles d'assise en réglant la position des roues. Pour chaque hauteur, il y a un autre réglage des roues avant et des roues arrière.

Hauteur du siège	Roues arrières		Roues avant	
			Diamètre	Position
390 mm	Position 1		150 mm	Orifice 4
445 mm	Position 2		200 mm	Orifice 5
471 mm (Standard)	Position 3		200 mm	Orifice 3
520 mm	Position 4		200 mm	Orifice 2

Tableau 2 : Hauteurs de siège avec angle de siège de 4°

Pour modifier la hauteur d'assise et l'angle d'assise, vous pouvez utiliser les instructions ci-dessous :

** Roues avant:*

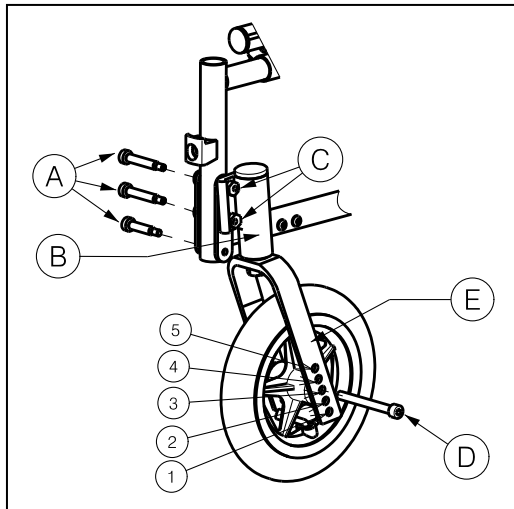

1. Desserrez les vis de fixation (A) du adaptateur de roue directrice (B).
2. Choisissez la bonne taille pour l'adaptateur (B) et la fourche.
3. Placez l'adaptateur de roue directrice dans la position souhaitée.
4. Serrez la vis (A) correctement.

ou

5. Dévissez les vis (D) de la fourche avant (E).
6. Choisissez la bonne position ou modifiez le diamètre de la roue dans la fourche avant.
7. Serrez bien les boulons (D) .

** Roues arrières:*

1. Retirez les roues arrière (voir § 2.13).
2. Desserrez les vis de fixation (A) du bloc de l'essieu arrière (B).
3. Poussez l'adaptateur d'essieu (B) vers le haut ou vers le bas à la hauteur souhaitée.
4. Serrez la vis (A) correctement.
5. Montez les roues arrière.
6. Réglez les freins d'après § 3.7.

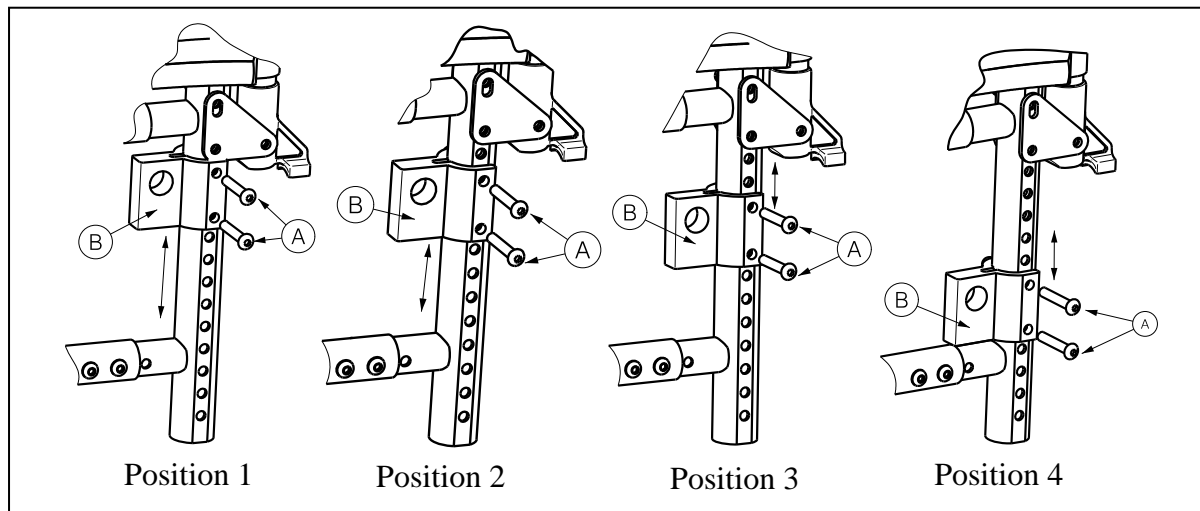

Réglage des écrous d'inclinaison (C) des roues directrices.

⚠ AVERTISSEMENT : risque de blessure. – Veillez à ce que le réglage de la vis de l'excentrique soit identique pour les deux adaptateurs de roue avant.

Cette figure explique le principe. La position du filet de vis est indiquée par un chiffre.

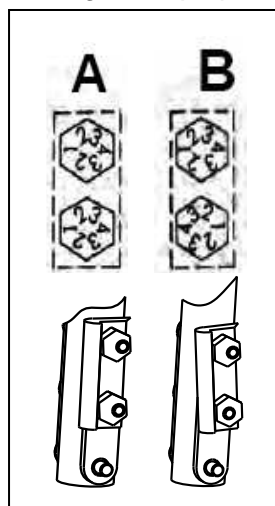

- A** Montre le cadre sans inclinaison d'assise, avec un adaptateur réglé horizontalement par rapport au sol.
- B** Montre le cadre avec une légère inclinaison de l'assise et en même temps un adaptateur réglé perpendiculairement par rapport au sol.

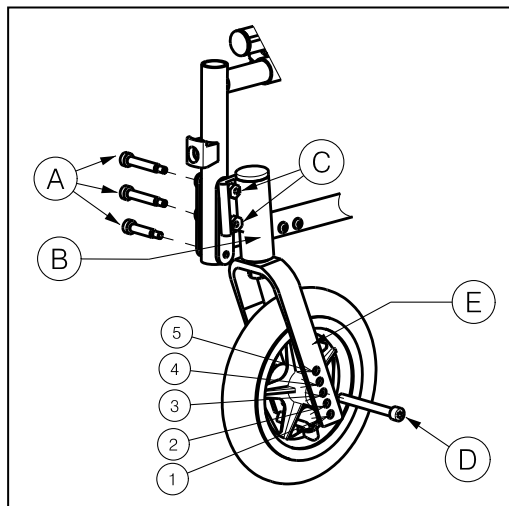

Certains fauteuils roulants sont équipés d'un adaptateur d'essieu variable. Avec cet adaptateur, vous pouvez également modifier la hauteur d'assise.

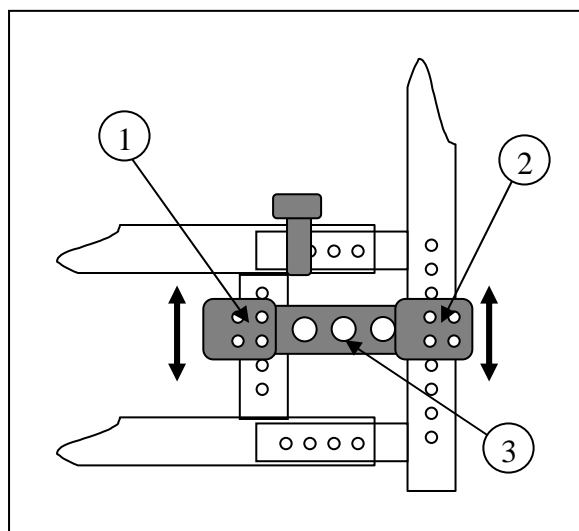

1. Enlevez les vis ① et ②.
2. Poussez l'adaptateur d'essieu ③ vers le haut ou vers le bas à la hauteur souhaitée.
3. Fixez à nouveau bien les vis ① et ②.

3.4 Siège anatomique

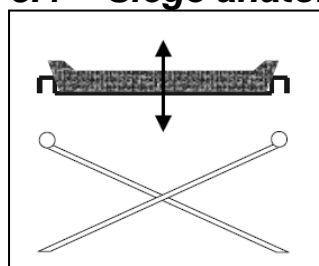

Si vous avez choisi un fauteuil anatomique, vous devez alors le placer sur la structure dépliée en sorte que la fixation de cette assise est bien fixée de manière uniforme sur la structure. Vous trouverez sur le châssis en bois des échancrures dans lesquelles vous pouvez placer les traverses de la structure. Pour plier le fauteuil roulant, vous enlevez l'assise vers le haut.

3.5 Réglage de la profondeur d'assise

⚠ AVERTISSEMENT : Risque de blessures - Assurez-vous que toutes les vis sont correctement serrées à l'aide de l'outil approprié

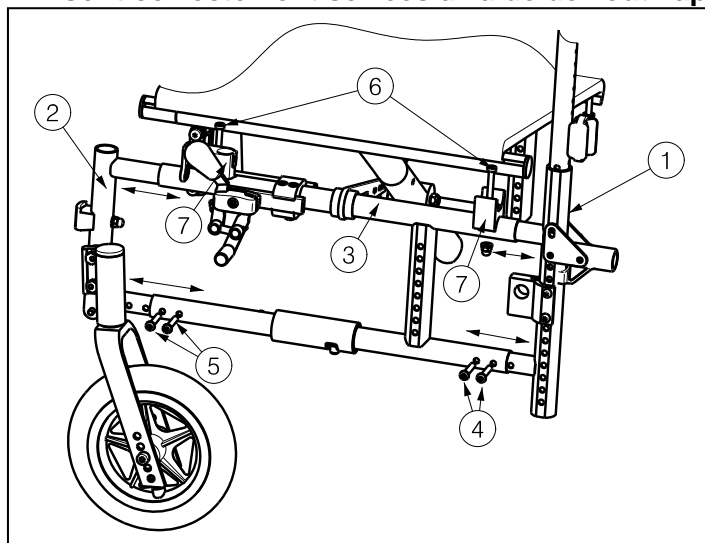

Réglez la profondeur d'assise d'après les règles suivantes :

1. Enlevez les accoudoirs, les repose-pieds et les roues arrière.
2. Retirez les vis ④ .
3. Retirez les vis ⑤ .
4. Enlevez les conduits croisés de l'assise du cadre de base ③ en pliant le fauteuil roulant.
5. Enlevez les vis ⑥ qui se trouvent dans les blocs sur lesquels reposent les conduits croisés ⑦ et sur le cadre de base ③ .

6. Enlevez l'adaptateur d'essieu variable, s'il est disponible sur votre fauteuil roulant.
7. Réglez la profondeur d'assise jusqu'à la position souhaitée en réglant le dossier ① et/ou l'assise ② par étapes de 20 mm.
8. Serrez à nouveau les vis manuellement.
9. En dessous du dossier, vous trouverez une boucle qui peut être fixée sous l'assise à l'aide d'une bande Velcro, afin de surmonter l'ouverture entre l'assise et le dossier.
10. L'assise ne doit pas être réglée.

3.6 Dossier anatomique

⚠ AVERTISSEMENT : Risque de lésion - Contrôlez que le dossier est bien fixé avant d'utiliser le fauteuil roulant.

⚠ AVERTISSEMENT : Risque de blessures - Évitez de vous coincer les doigts pendant le processus d'assemblage.

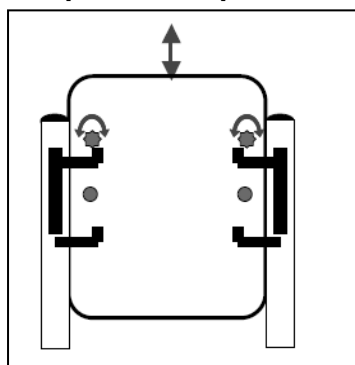

Si vous désirez utiliser un dossier anatomique, vous devez procéder de la manière suivante :

1. Déboulonnez le dossier flexible.
2. Boulonnez légèrement les fixations du dossier.
3. Placez le dossier depuis le haut dans les crochets.
4. Boulonnez les crochets du dossier.
5. Montez et serrez les boulons de sécurité du dossier.
6. Montez les accoudoirs.

3.7 Réglages des freins

⚠ AVERTISSEMENT : Danger de lésion - Faites régler les freins par un commerçant spécialisé et agréé.

Vous devez régler les freins de la manière suivante :

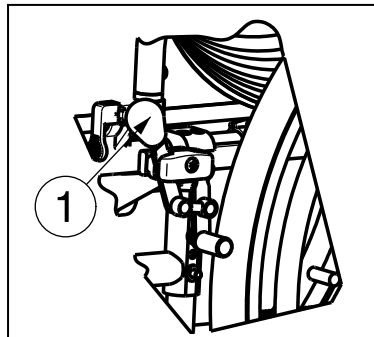

1. Montez les roues comme cela est décrit au § 2.2.
2. Détachez les freins en tirant le levier ① vers l'arrière.

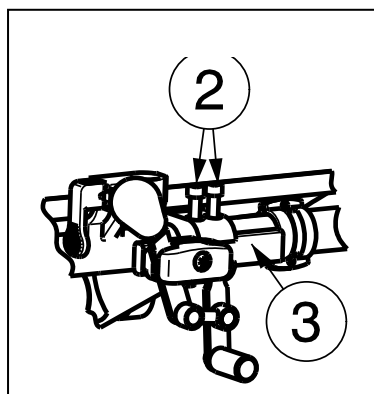

3. Desserrez les boulons ② pour que le mécanisme de freinage ③ glisse sur le guide.
4. Tirez le mécanisme de freinage sur le guide ③ vers la position souhaitée.
5. Resserrez le boulon ②.
6. Contrôlez le fonctionnement des freins.
7. Si nécessaire, répétez les étapes ci-dessus jusqu'à ce que les freins soient bien réglés.

3.8 Réglages des repose-pieds

3.8.1 Longueur des repose-pieds

⚠ ATTENTION : Risque de dommage, évitez tout contact entre les repose-pieds et le sol. Conservez une distance minimale de 60 mm au-dessus du sol.

Réglez la longueur des repose-pieds de la manière suivante (3 positions possibles : étape de 35 mm → trous sur le conduit extérieur, 3 positions possibles : étape de 25 mm → conduit extérieur) (Fig. A):

1. Retirez la vis ①.
2. Réglez le repose-pieds sur une longueur confortable.
3. Serrez à nouveau bien la vis ①.

3.8.2 Profondeur de la plaque repose-pieds

Réglez la profondeur de la plaque pour les pieds de la manière suivante (dans trois positions différentes : par palier de 20 mm):

1. Retirez les vis ① (Fig. B).
2. Réglez la plaque pour les pieds sur une profondeur confortable (Fig. A).
Position 1 : trous 2 et 4
Position 2 : trous 3 et 5
Position 3 : trous 4 et 6
3. Serrez les vis ① correctement (Fig. B).

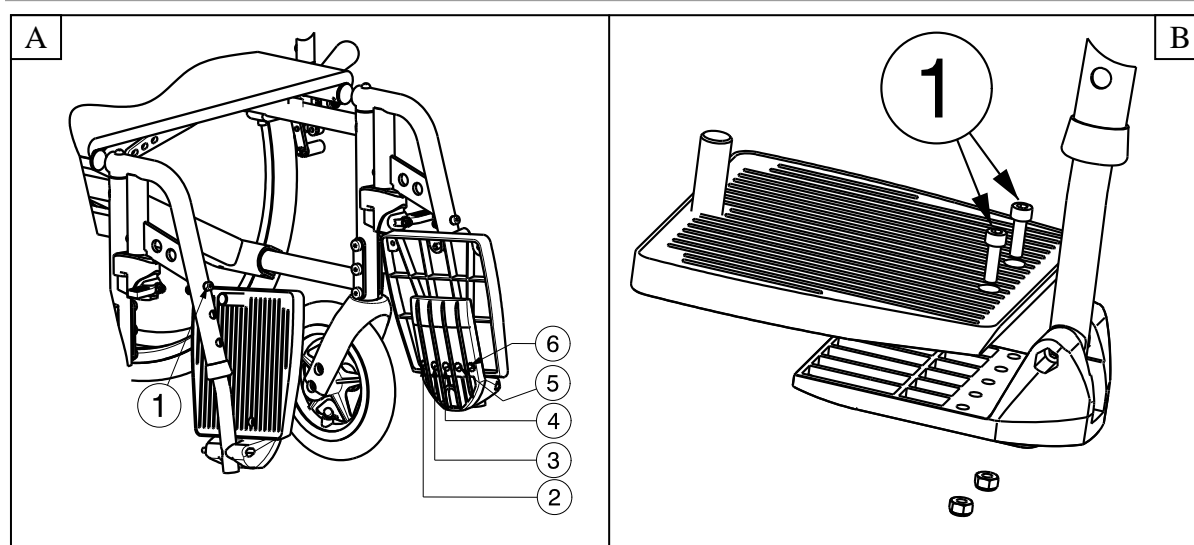

3.9 Réglage de poignées coulissantes

- ⚠ **AVERTISSEMENT** : Risque de blessures - Assurez-vous que toutes les vis sont correctement serrées à l'aide de l'outil approprié.
- ⚠ **AVERTISSEMENT** : risque de basculement. – Veillez à ce que les tubes de poignée coulissante soient posés de façon identique de chaque côté.

3.9.1 Poignées/réglage du dossier

- ⚠ **AVERTISSEMENT** : Risque de blessures - Assurez-vous que toutes les vis sont correctement serrées à l'aide de l'outil approprié.

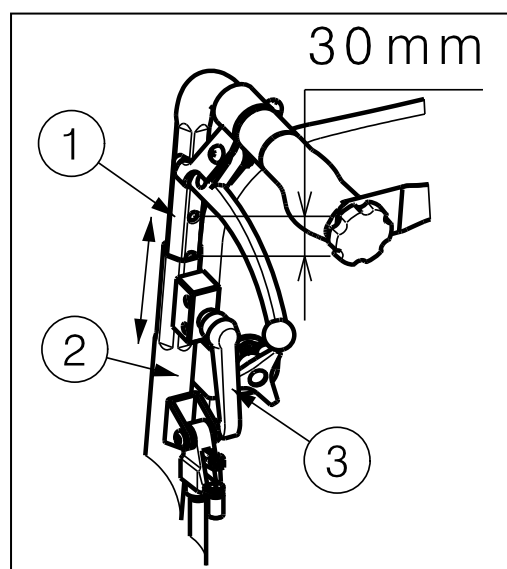

Au niveau du modèle Eclips X4 90°, vous pouvez régler en hauteur les poignées ① dans le conduit du dossier ②.

1. Détachez d'abord la vis ③.
2. Ajustez les poignées de poussées à la hauteur souhaitée (5 positions différentes : écarts de 30 mm).
3. Serrez à nouveau bien la vis ③.

La hauteur du coussin de dossier ne peut pas être modifiée. Il faut préciser la hauteur du dossier (300 mm, 350 mm, 400 mm) à la commande.

3.10 Réglage de monte trottoir supplémentaire

- ⚠ **AVERTISSEMENT** : Risque de blessures - Assurez-vous que toutes les vis sont correctement serrées à l'aide de l'outil approprié.

Un monte trottoir supplémentaire est fixé au côté droit sur le châssis arrière inférieur qui peut être réglé au niveau de sa hauteur en fonction de la hauteur d'assise du fauteuil roulant. Le monte trottoir supplémentaire peut être placé en 2 positions différentes avec un écart de 15 mm.

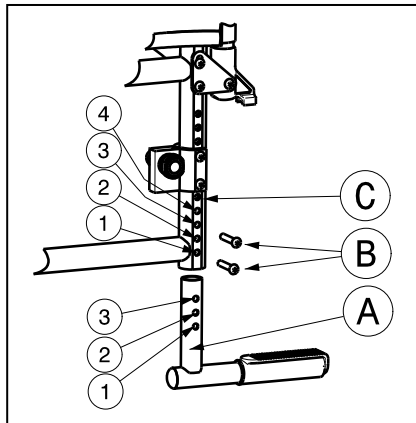

1. Retirez les vis ②.
2. Ajustez le monte trottoir supplémentaire à une hauteur confortable.

Hauteur monte trottoir supplémentaire	Tube monte trottoir supplémentaire ①	Tube cadre ③
150 mm (Standard)	Trou 1 et 3	Trou 1 et 3
165 mm	Trou 1 et 3	Trou 2 et 4

Tableau 3 : Hauteur du monte trottoir supplémentaire pour un fauteuil avec hauteur d'assise de 471 mm

3. Serrez les vis ② correctement (Fig. C).

Si le fauteuil est équipé d'une protection contre le basculement, cette protection remplace le monte trottoir supplémentaire.

3.11 Réglage de la stabilité et de la manoeuvrabilité

- ⚠ **AVERTISSEMENT** : Risque de blessures - Assurez-vous que toutes les vis sont correctement serrées à l'aide de l'outil approprié.
- ⚠ **AVERTISSEMENT** : risque de blessure. - Veillez à ce que l'adaptateur d'essieu ① pour les roues motrices soient posés de façon identique de chaque côté.
- ⚠ **AVERTISSEMENT** : risque de basculement. - Soyez conscient que vous modifiez la stabilité du fauteuil.

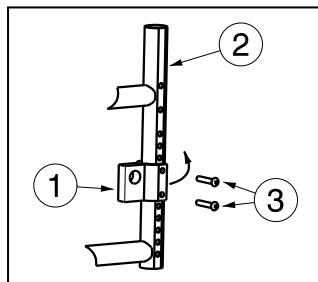

Sur le cadre inférieur du dossier ① les roues motrices ② sont maintenues dans un adaptateur d'essieu.

1. Desserrez les vis de fixation ③.
2. Tournez l'adaptateur d'essieu ① vers l'arrière pour que le logement d'essieu se trouve derrière le cadre du dossier.
3. Serrez les vis ③ correctement.
4. Réglez les freins.

De manière standard, une anti-bascule est montée sur le fauteuil roulant lorsque l'adaptateur de l'essieu ① est positionné vers l'avant.

Certains fauteuils roulants sont équipés d'un adaptateur d'essieu variable. Avec cet adaptateur, vous pouvez également adapter la stabilité et la manoeuvrabilité du fauteuil roulant.

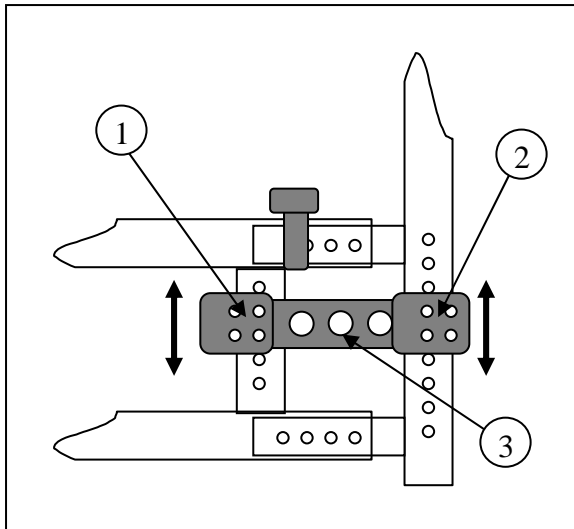

1. Enlevez les vis ① et ②.
2. Poussez/tirez l'adaptateur variable de l'essieu ③ vers le haut ou le bas jusqu'à la hauteur souhaitée ou montez les roues arrière dans un autre conduit de l'essieu ③.
3. Fixez à nouveau bien les vis ① et ②.
4. Réglez les freins.

N'oubliez pas que votre fauteuil roulant peut maintenant basculer vers l'arrière. Pour l'éviter, il est possible de monter une anti-basculé.

4 Maintenance

Le mode d'emploi des fauteuils roulants manuels se trouve sur le site Internet de Vermeiren, www.vermeiren.be.

ITALIANO

GARANZIA CONTRATTUALE

La carrozzina manuale sono garantite 5 anni, la carrozzina ultra leggera 4 anni. Le carrozzine elettroniche, tricicli, letti e altri prodotti: 2 anno contro tutti i difetti di costruzione o di materiale (batterie 6 mesi). Multiposizioni 3 anni. Questa garanzia e' limitata alle sostituzione di parti riconosciute difettose.

CONDIZIONI

Per far valere la garanzia, e' necessario indirizzarla al vostro distributore di fiducia che presentera' al produttore il tagliando.

RISERVE

Questa garanzia non potra' essere applicata nei seguenti casi:

- danno dovuto al cattivo ed improprio utilizzo della carrozzina,
- danno subito durante il trasporto,
- incidente o caduta,
- smontaggio, modifica, o riparazione effettuate in proprio,
- usura abituale della carrozzina,
- invio del tagliando di garanzia con la data di acquisto.



B

Naam/Nom/Name

Name/Nome

Adres/Adresse/Address

Adresse/Indirizzo

Woonplaats/Domicile/Home

Wohnort/Citta

E-mail

Artikel/Article/Article

Articolo/Articolo

Reeks nr./N° de série/Serie nr.

Serien-Nr./No. di serie

Aankoopdatum/Date d'achat/Date of purchase

Kaufdatum/Data di acquisto

Stempel verkoper/Timbre du vendeur

Dealer stamp/Händlerstempel

Timbro del rivenditore

VERMEIREN



**WAARBORG
GARANTIE
WARRANTY
GARANTIE
GARANZIA**

N.V. VERMEIREN N.V.
VERMEIRENPLEIN 1-15
B-2920 Kalmthout

Tel.: 00 32 (0)3 620 20 20
Fax: 00 32 (0)3 666 48 94
www.vermeiren.com

A

Naam/Nom/Name

Name/Nome

Adres/Adresse/Address

Adresse/Indirizzo

Woonplaats/Domicile/Home

Wohnort/Citta

E-mail

Artikel/Article/Article

Articolo/Articolo

Reeks nr./N° de série/Serie nr.

Serien-Nr./No. di serie

Aankoopdatum/Date d'achat/Date of purchase

Kaufdatum/Data di acquisto

Stempel verkoper/Timbre du vendeur

Dealer stamp/Händlerstempel

Timbro del rivenditore

NEDERLANDS

CONTRACTUELE GARANTIE

Op de manuele rolstoelen geven wij 5 jaar, lichtgewicht rolstoelen 4 jaar. Op de elektronische rolstoelen, driewielers, bedden en andere producten : 2 jaar waarbij op constructie - of materiaalhouren (batterijen 6 maanden). Op multiposite rolstoelen geven we 3 jaar waarbij. Deze garantie is uitdrukkelijk beperkt tot de vervanging van defecte stukken of onderdelen.

TOEPASSINGSVOORWAARDEN

Om aanspraak te kunnen maken op de waarborg, bezorgt u het garantiecertificaat dat u heeft, bewaard, aan uw Vermeiren dealer. De waarborg is enkel geldig in de zetel van de onderneming.

UITZONDERINGEN

Deze garantie is niet van toepassing in geval van:

- schade te wijten aan het verkeerd gebruik van de rolstoel,
- beschadiging tijdens het transport,
- een val of een ongeval
- een demontage, wijziging of herstelling uitgevoerd buiten onze firma,
- normale slijtage van de rolstoel,
- niet inzenden van de garantiestrook.

FRANCAIS

GARANTIE CONTRACTUELLE

Les fauteuils manuels standard sont garantis 5 ans, les fauteuils ultra légers 4 ans. Les fauteuils électroniques, tricycles, lits et autres produits: 2 ans contre tous vices de construction ou de matériaux (batteries 6 mois). Fauteuils multiposition 3 ans. Cette garantie est expressément limitée au remplacement des éléments ou pièces détachées reconnus défectueux.

CONDITIONS D'APPLICATION

Pour prétendre à cette garantie, il faut présenter le certificat de garantie que vous avez conservé à votre distributeur Vermeiren. La garantie est uniquement valable au siège de la société.

RESERVES

Cette garantie ne pourra être appliquée en cas de:

- dommage dû à la mauvaise utilisation du fauteuil,
- endommagement pendant le transport,
- accident ou chute,
- démontage, modification ou réparation fait en dehors de notre société,
- usure normale du fauteuil,
- non retour du coupon de garantie.

ENGLISH

CONTRACTUAL WARRANTY

We offer 5 years of warranty on standard wheelchairs, lightweight wheelchairs 4 years. Electronic wheelchairs, tricycles, beds and other products: 2 years (batteries 6 months) and multiposition wheelchairs 3 years. This warranty is limited to the replacement of defective or spare parts.

APPLICATION CONDITIONS

In order to claim this warranty, part "B" of this card has to be given to your official Vermeiren dealer. The warranty is only valid when parts are replaced by Vermeiren in Belgium.

EXCEPTIONS

This warranty is not valid in case of:

- damage due to incorrect usage of the wheelchair,
- damage during transport,
- involvement in an accident,
- a dismount, modification or repair carried outside of our company and/or official Vermeiren dealership,
- normal wear of the wheelchair,
- non-return of the warranty card

DEUTSCH

GARANTIEERKLÄRUNG

Wir garantieren, dass für unsere Rollstühle hochwertige Produkte verwendet werden, die in sorgfältiger Verarbeitung nach dem neuesten Stand der Technik montiert werden. Bevor Ihr Rollstuhl unser Werk verlassen hat, wurde er einer eingehenden Endkontrolle unterzogen, um auch letzte, eventuell vorhandene Mängel aufzuspüren.

Auf Standardrollstühle gewähren wir eine Garantie von 5 Jahren, auf Leichtgewichtrollstühle 4 Jahre, auf elektronische Rollstühle, Dreiräder, Betten und andere Produkte: 2 Jahre (Batterien 6 Monate), auf Multifunktionsrollstühle 3 Jahre.

In dieser Garantie eingeschlossen sind alle Mängel, die auf einen Produkt- oder Verarbeitungsmangel zurückzuführen sind. Dieser Garantie unterliegen keine Schäden aus unsachgemäßer Benutzung. Ebenfalls sind Verschleißteile von der Garantie ausgenommen.

Sollte einmal der Fall eingetreten sein, dass Sie aus berechtigtem Grunde mit Ihrem Rollstuhl unzufrieden sind, so wenden Sie sich bitte unverzüglich an Ihren Fachhändler. Er wird sich in enger Zusammenarbeit mit uns darum bemühen, eine für Sie zufriedenstellende Lösung zu finden.

A

- terugsturen binnen de 8 dagen na aankoop of registreer uw product via onze website, <https://www.vermeiren.be/registration>
- à renvoyer dans les 8 jours après achat ou régisiter votre produit sur notre site, <https://www.vermeiren.be/registration>
- please return within 8 days of date of purchase or register your product at our website, <https://www.vermeiren.be/registration>
- zurückschicken innerhalb von 8 Tagen nach kauf oder registrieren Sie Ihr Produkt auf unserer website, <https://www.vermeiren.be/registration>
- da restituire entro 8 giorni dalla data di acquisto o regisiri il vostro prodotto al nostro web site, <https://www.vermeiren.be/registration>

B

- in geval van herstelling, kaart "B" bijvoegen.
- en cas de réparation, veuillez ajouter la carte "B".
- in case of repair, please add part "B".
- im Falle einer Reparatur, Karte "B" beifügen
- in case di riparazione, riprecedete la carta "B".

N.V. VERMEIREN N.V.
Vermeirenplein 1/15
B-2920 Kalmthout
BELGIUM





SERVICE

Le fauteuil roulant a été contrôlé:

Cachet du revendeur:

Date:

Cachet du revendeur:

Date:

Cachet du revendeur:

Date:

Cachet du revendeur:

Date:

Cachet du revendeur:

Date:

Cachet du revendeur:

Date:

Cachet du revendeur:

Date:

Cachet du revendeur:

Date:

Cachet du revendeur:

Date:

Cachet du revendeur:

Date:

- Les listes des contrôles à effectuer lors des entretiens de même que toute autre information technique sont disponibles auprès de nos filiales. Pour de plus amples informations, consultez le site: www.vermeiren.fr.

Belgique

N.V. Vermeiren N.V.

Vermeirenplein 1 / 15
B-2920 Kalmthout
Tel: +32(0)3 620 20 20
Fax: +32(0)3 666 48 94
website: www.vermeiren.be
e-mail: info@vermeiren.be

France

Vermeiren France S.A.

Z. I., 5, Rue d'Ennevelin
F-59710 Avelin
Tel: +33(0)3 28 55 07 98
Fax: +33(0)3 20 90 28 89
website: www.vermeiren.fr
e-mail: info@vermeiren.fr

Italie

Reatime S.R.L.

Viale delle Industrie 5
I-20020 Arese MI
Tel: +39 02 99 77 07
Fax: +39 02 93 58 56 17
website: www.reatime.it
e-mail: info@reatime.it

Pologne

Vermeiren Polska Sp. z o.o

ul. Łączna 1
PL-55-100 Trzebnica
Tel: +48(0)71 387 42 00
Fax: +48(0)71 387 05 74
website: www.vermeiren.pl
e-mail: info@vermeiren.pl

République tchèque

Vermeiren ČR S.R.O.

Sezemická 2757/2 - VGP Park
193 00 Praha 9 - Horní Počernice
Tel: +420 731 653 639
Fax: +420 596 121 976
website: www.vermeiren.cz
e-mail: info@vermeiren.cz

Allemagne

Vermeiren Deutschland GmbH

Wahlerstraße 12 a
D-40472 Düsseldorf
Tel: +49(0)211 94 27 90
Fax: +49(0)211 65 36 00
website: www.vermeiren.de
e-mail: info@vermeiren.de

Autriche

L. Vermeiren Ges. mbH

Winetzhammerstraße 10
A-4030 Linz
Tel: +43(0)732 37 13 66
Fax: +43(0)732 37 13 69
website: www.vermeiren.at
e-mail: info@vermeiren.at

Suisse

Vermeiren Suisse S.A.

Hühnerhubelstraße 59
CH-3123 Belp
Tel: +41(0)31 818 40 95
Fax: +41(0)31 818 40 98
website: www.vermeiren.ch
e-mail: info@vermeiren.ch

Espagne

Vermeiren Iberica, S.L.

Trens Petits, 6. - Pol. Ind. Mas Xirgu.
17005 Girona
Tel: +34 902 48 72 72
Fax: +34 972 40 50 54
website: www.vermeiren.es
e-mail: info@vermeiren.es